

544 G

Cargador con Ruedas



JOHN DEERE



PONGA SU EQUIPO MANOS A LA OBRA

¿Tiene un trabajo de manipulación de material para el cual necesita una máquina con habilidad y agilidad impresionantes? El Cargador con Ruedas 544 Versión G de John Deere está equipado con capacidades comprobadas, además de características que mejoran la productividad y la disponibilidad inspiradas en el cliente. Esta máquina de tamaño mediano ofrece una confiabilidad excepcional y una gran facilidad de manejo, al igual que el resto de la legendaria línea de cargadores Deere. Asimismo, su menor costo de adquisición inicial no significa que la calidad de los equipos y la asistencia del concesionario resulten deficientes. Prepárese para darse cuenta de lo que este modelo específico puede ayudar a hacer a su empresa.



CARACTERÍSTICAS

Versatilidad de la máquina y la flota

Elija entre cucharones con pasador opcionales y acopladores de estilo Hi-Vis/ISO y JRB que son compatibles con las series L y K, así como los accesorios y cucharones Versión X y Versión P. El sistema hidráulico opcional de tercera y cuarta función permite el uso de una amplia gama de accesorios. Los juegos de instalación en el campo permiten agregar bastidores de horquillas y otras opciones de cucharones.

Comodidad y control en la cabina

Las características y los ajustes de la máquina de fácil acceso, el monitor de alta definición ajustable con códigos de problemas diagnóstico y el práctico almacenamiento en el piso ayudan a los operadores a trabajar de manera productiva. Los controles de palanca universal duraderos, los pedales y un módulo de interruptores sellado (SSM) están colocados de forma ergonómica. Puede elegir entre el asiento con suspensión mecánica de serie o el asiento con suspensión neumática opcional.

Fácil de usar

Tanto los operadores principiantes como los expertos apreciarán los controles de pilotaje intuitivos y la transmisión automática que cambia sobre la marcha. La traba de diferencial delantera opcional estabiliza la tracción en suelos blandos o con barro. El control de altura ajustable de la pluma, el retorno al acarreo y el retorno a la excavación se pueden activar fácilmente desde el SSM, lo que acelera las aplicaciones repetitivas. El interruptor de desembrague proporciona la máxima potencia del motor al sistema hidráulico al empujar una pila y utilizar los frenos, lo que reduce los tiempos de ciclo y aumenta la productividad.

No importa la nieve

Los contratistas y las agencias gubernamentales pueden beneficiarse específicamente del uso del Cargador 544 Versión G para tareas de remoción de nieve. Los neumáticos para nieve, los acopladores, las balizas y el sistema hidráulico de cuarta función están disponibles de fábrica para equipar a su máquina para que maneje dicho material.



FIABLE

+



MANTENIMIENTO
SIMPLE

AJUSTE PERFECTO



A LA VANGUARDIA

Ventaja superior con tecnología innovadora



RENDIMIENTO EXCEPCIONAL

Funciones y rendimiento avanzados



RESISTENTE Y FIABLE

Capacidades y valor comprobados

Llegue más alto

Para un mayor alcance al cargar camiones, tolvas o mezcladoras, la incorporación del varillaje de Elevación Alta proporciona una altura adicional de 35,5 cm (14 in) del pasador de pivote sobre el varillaje estándar.

Gran rendimiento económico

El Cargador con Ruedas 544 Versión G de John Deere fue diseñado para ofrecer una solución de menor costo de propiedad sin sacrificar el rendimiento en comparación con los modelos 544 y 524 Versión P.

Diseño y fiabilidad comprobados

El modelo 544 Versión G aprovecha componentes y tecnología similares a los que se incluyen en nuestros cargadores de la serie actual y que se han incluido en la anterior durante décadas. Los motores John Deere PowerTech™ de 4,5 l y 6,8 l están diseñados para maximizar la eficiencia de enfriamiento y la durabilidad del cilindro y del anillo de pistón. Los ejes TeamMate™ V de John Deere contienen cojinetes de entrada lubricados por presión y discos de freno para aumentar la vida útil. Los intervalos de servicio extendidos disminuyen los costos de mantenimiento durante la vida útil de la máquina. La marcha en vacío automático y el apagado automático reducen la velocidad del motor o lo apagan después de un periodo de inactividad para ahorrar combustible y horas de garantía.

Soporte y servicio confiables

La reconocida asistencia de John Deere y los concesionarios, la disponibilidad de las piezas y la garantía ayudan a que su equipo se mantenga en funcionamiento. Todos los puntos de servicio diario, incluido el combustible, están agrupados de manera práctica en el lado izquierdo a nivel del suelo de la máquina. Las mirillas de nivel de fluidos hidráulicos y de la transmisión son fáciles de leer. Las puertas con bisagras proporcionan un acceso amplio al motor, al sistema de enfriamiento y a otros componentes.



+

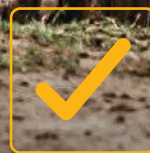

**PROBADO
EN EL LUGAR
DE TRABAJO**

**FÁCIL DE
MANEJAR**



CARGADOR CON RUEDAS 544 VERSIÓN G

Máquinas conectadas

Los equipos de construcción de John Deere vienen con conectividad de base, sin suscripciones ni renovaciones anuales. Analice los datos importantes de la máquina, realice un seguimiento de la utilización, revise las alertas de diagnóstico y mucho más desde **John Deere Operations Center™**. Operations Center también habilita John Deere Connected Support™, que utiliza datos de miles de máquinas conectadas para identificar problemas de manera proactiva y ayudarlo a seguir funcionando. Con su aprobación, su concesionario también puede monitorear remotamente el estado de la máquina, diagnosticar problemas e incluso actualizar el software de la máquina sin tener que ir al lugar de trabajo.*

*La disponibilidad varía según la región y el producto. Opciones no disponibles en todos los países.



ESPECIFICACIONES DEL CARGADOR CON RUEDAS 544 VERSIÓN G

Las imágenes y descripciones son solo para información general. Algunas ilustraciones pueden representar opciones de productos o accesorios NO DISPONIBLES en todas las regiones o pueden requerir modificaciones para cumplir con las regulaciones locales. Las imágenes de los modelos de equipos pueden generarse digitalmente o con IA, son solo para fines ilustrativos y pueden no reflejar productos, funciones, opciones o accesorios reales. La disponibilidad del equipo puede ser limitada. La potencia neta del motor es con el equipo estándar, que incluye el filtro de aire, el sistema de escape, el alternador y el ventilador enfriador en condiciones de prueba según ISO 9249. No se requiere una reducción de potencia hasta los 3050 m (10 000 ft) de altitud. Las especificaciones y los diseños están sujetos a cambios sin previo aviso y, cuando corresponda con la excepción de la capacidad del cucharón, están de acuerdo con las normas ISO. Salvo que se indique lo contrario, las especificaciones están basadas en una máquina con varillaje aplicable y equipo estándar, cabina con diseño ROPS, contrapeso/paragolpes trasero de fundición, protectores laterales de bastidor de la transmisión, protectores inferiores, neumáticos estándar, tanque de combustible lleno y un operador de 79 kg (175 lb). Para obtener detalles completos, póngase en contacto con su concesionario John Deere.

Motor	544 VERSIÓN G BARRA EN Z/ELEVACIÓN ALTA TIER 3		544 VERSIÓN G BARRA EN Z/ELEVACIÓN ALTA FINAL TIER 4 (FT4)	
Fabricante y Modelo	John Deere PowerTech™ E 6068H		John Deere PowerTech™ PSS 4045	
Norma de Emisiones Fuera de Carretera	Tier 3 de la EPA/Etapa IIIA de la UE		EPA FT4/Etapa V de la UE	
Cilindros	6		4	
Válvulas Por Cilindro	2		4	
Cilindrada	6,8 L (414 in³)		4,5 L (276 in³)	
Potencia Máxima Neta (ISO 9249)	124 kW (166 hp) a 1900 rpm		125 kW (168 hp) a 1800 rpm	
Par Máximo Neto (ISO 9249)	669 Nm (493 lb-ft) a 1600 rpm		696 Nm (513 lb-ft) a 1100 rpm	
Reserva de Par Neto	36 %		40 %	
Sistema de Combustible (controlado electrónicamente)	Riel común de alta presión		Riel común de alta presión	
Lubricación	Filtro enrosicable y enfriador integral de flujo completo		Filtro enrosicable y enfriador integral de flujo completo	
Aspiración	Turboalimentada con enfriador de aire de carga		Turboalimentada con enfriador de aire de carga	
Filtro de Aire	Indicador de restricción bajo el capó, tipo seco de doble elemento, en el monitor de la cabina para mantenimiento			
Enfriamiento	544 VERSIÓN G BARRA EN Z/ELEVACIÓN ALTA TIER 3/FT4			
Accionamiento del Ventilador	Ventilador hidráulico, controlado proporcionalmente, delante de los enfriadores			
Sistema Eléctrico	544 VERSIÓN G BARRA EN Z/ELEVACIÓN ALTA TIER 3		544 VERSIÓN G BARRA EN Z/ELEVACIÓN ALTA FT4	
Sistema Eléctrico	24 voltios con alternador de 80 A		24 voltios con alternador de 100 A	
Baterías (2 de 12 V)	950 CCA (cada una)		950 CCA (cada una)	
Sistema de Transmisión				
Tipo	PowerShift™ Servoasistida		PowerShift™ Servoasistida	
Convertidor de Par	De una etapa, monofásico		De una etapa, monofásico	
Control de Cambios	Con modulación electrónica, de adaptación, dependiente de la carga y de la velocidad		Con modulación electrónica, de adaptación, dependiente de la carga y de la velocidad	
Interfaz del Operador	F-N-R montado en palanca de mando; botón de cambio rápido en la palanca hidráulica		F-N-R montado en palanca de mando; botón de cambio rápido en la palanca hidráulica	
Modos de Cambio	Manual/automático (1.ª-D o 2.ª-D); botón de cambio rápido con 2 modos seleccionables: reducción de velocidad o reducción/aumento de velocidad; y 3 ajustes de desembrague automático ajustable		Manual/automático (1.ª-D o 2.ª-D); botón de cambio rápido con 2 modos seleccionables: reducción de velocidad o reducción/aumento de velocidad; y 4 ajustes de desembrague automático ajustable	
Velocidades Máximas de Desplazamiento (con neumáticos 20,5 R 25)	<i>Avance</i>	<i>Reversa</i>	<i>Avance</i>	<i>Reversa</i>
Rango 1	5,6 km/h (3,5 mph)	5,9 km/h (3,7 mph)	5,6 km/h (3,5 mph)	5,9 km/h (3,7 mph)
Rango 2	11,0 km/h (6,8 mph)	11,6 km/h (7,2 mph)	11,0 km/h (6,8 mph)	11,6 km/h (7,2 mph)
Rango 3	16,8 km/h (10,4 mph)	25,5 km/h (15,8 mph)	16,7 km/h (10,4 mph)	25,5 km/h (15,8 mph)
Rango 4	24,1 km/h (15,0 mph)	N/A	24,0 km/h (14,9 mph)	N/A
Rango 5	35,8 km/h (22,2 mph)	N/A	35,9 km/h (22,3 mph)	N/A
Ejes/Frenos	544 VERSIÓN G BARRA EN Z/ELEVACIÓN ALTA TIER 3/FT4			
Mandos Finales	Planetario interior para servicio pesado			
Diferenciales	Bloqueo hidráulico delantero con parte trasera convencional (estándar, parte delantera y trasera convencional doble) opcional			
Oscilación del Eje Trasero, Parada a Parada (con neumáticos 20,5 R 25)	24° (12° en cada dirección)			
Frenos (de conformidad con ISO 3450)				
Servicio	Accionados hidráulicamente, retráctil mediante resorte, autoajustables, montados en eje planetario interior, enfriados por aceite, de un solo disco			
Estacionamiento	Multidisco húmedo sellado, accionado por resorte automáticamente, desconectado en forma hidráulica, montado en el tren de fuerza			
Neumáticos/Ruedas (vea la página 9 para los ajustes completos de los neumáticos)	544 VERSIÓN G BARRA EN Z/ELEVACIÓN ALTA TIER 3		544 VERSIÓN G BARRA EN Z/ELEVACIÓN ALTA FT4	
	<i>Ancho de Banda de Rodamiento</i>	<i>Ancho Sobre los Neumáticos</i>	<i>Ancho de Banda de Rodamiento</i>	<i>Ancho Sobre los Neumáticos</i>
Advance 20,5-25, 16PR L-3	1950 mm (76,8 in)	2470 mm (97,2 in)	N/A	N/A
Advance 20,5 R25, 2 Stars L-3	N/A	N/A	1950 mm (76,8 in)	2460 mm (96,9 in)
Facilidad de Mantenimiento				
Capacidades de recarga				
Tanque de Combustible	290 l (76,6 gal)		287 l (75,8 gal)	
Fluido de Escape Diésel (DEF)	N/A		15,7 l (16,6 qt)	
Sistema de Enfriamiento del Motor	26,2 l (27,7 qt)		28,6 l (30,2 qt)	
Aceite de Motor Con Filtro Enrosicable Vertical	19 l (20 qt)		14,5 l (15,3 qt)	
Depósito de Transmisión Con Filtro Vertical	18 l (19 qt)		18 l (19 qt)	
Aceite de Ejes (delantero y trasero, cada uno)				
Parte Delantera	15 l (15,9 qt)		15 l (15,9 qt)	
Parte Trasera	16,3 l (17,2 qt)		16,3 l (17,2 qt)	
Filtro y Depósito Hidráulico	86 l (22,7 gal)		86 l (22,7 gal)	
Aceite de Freno de Estacionamiento (disco húmedo)	0,3 l (10 oz)		0,3 l (10 oz)	
Sistema Hidráulico/Dirección	544 VERSIÓN G BARRA EN Z/ELEVACIÓN ALTA TIER 3/FT4			
Bomba (cargador y dirección)	Bomba de pistón axial y desplazamiento variable; sistema de compensación de presión de centro cerrado			
Caudal Nominal Máximo a 6895 kPa (1000 psi) y 2350 RPM	189 l/m (50 gpm)			
Presión de Alivio del Sistema (cargador y dirección)	25 166 kPa (3650 psi)			
Controles del Cargador	Válvula de 2 funciones; control de la palanca de mando o controles de accionamiento táctil (juego de instalación en el campo); activación/desactivación de la función hidráulica; válvula opcional de 3 y 4 funciones con palanca auxiliar			
Dirección (de conformidad con ISO 5010)	Montada en la columna de dirección			
Tipo	Asistida, completamente hidráulica			
Ángulo de Articulación	Arco de 80° (40° en cada dirección)			

ESPECIFICACIONES DEL CARGADOR CON RUEDAS 544 VERSIÓN G

Las imágenes y descripciones son solo para información general. Algunas ilustraciones pueden representar opciones de productos o accesorios NO DISPONIBLES en todas las regiones o pueden requerir modificaciones para cumplir con las regulaciones locales. Las imágenes de los modelos de equipos pueden generarse digitalmente o con IA, son solo para fines ilustrativos y pueden no reflejar productos, funciones, opciones o accesorios reales. La disponibilidad del equipo puede ser limitada. La potencia neta del motor es con el equipo estándar, que incluye el filtro de aire, el sistema de escape, el alternador y el ventilador enfriador en condiciones de prueba según ISO 9249. No se requiere una reducción de potencia hasta los 3050 m (10 000 ft) de altitud. Las especificaciones y los diseños están sujetos a cambios sin previo aviso y, cuando corresponda con la excepción de la capacidad del cucharón, están de acuerdo con las normas ISO. Salvo que se indique lo contrario, las especificaciones están basadas en una máquina con varillaje aplicable y equipo estándar, cabina con diseño ROPS, contrapeso/paragolpes trasero de fundición, protectores laterales de bastidor de la transmisión, protectores inferiores, neumáticos estándar, tanque de combustible lleno y un operador de 79 kg (175 lb). Para obtener detalles completos, póngase en contacto con su concesionario John Deere.

544 VERSIÓN G BARRA EN Z/ ELEVACIÓN ALTA		
Sistema Hidráulico/Dirección (continuación)	TIER 3	FT4
Radio de Giro (medido hasta la línea central del neumático exterior)	5,00 m (16 ft 5 in)	5,00 m (16 ft 5 in)
Tiempos de Ciclo Hidráulico		
Elevación	5,7 s	5,8 s
Descarga	1,3 s	1,3 s
Descenso (hacia abajo)	3,4 s	3,4 s
Total	10,4 s	10,5 s

Dimensiones y Especificaciones Con Cucharón de Pasador y Cuchilla Empenable

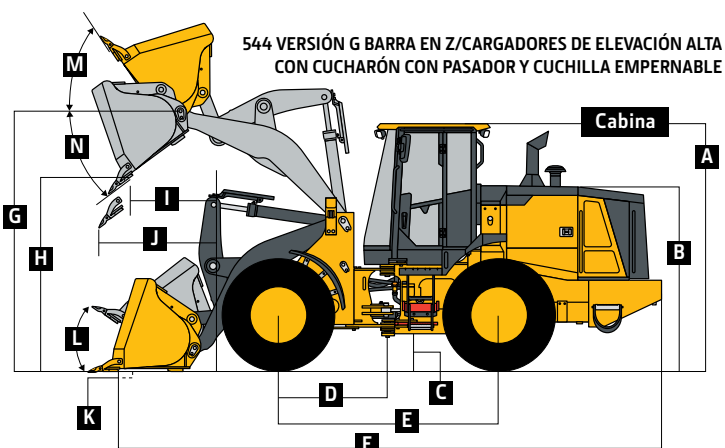

Clave: Uso General (GP)

	544 Versión G Barra en Z Tier 3		544 Versión G Tier 3 de Elevación Alta		544 Versión G Barra en Z, FT4		544 Versión G de Elevación Alta FT4	
Dimensiones Con Cucharón Con Cuchilla Empenable (ilustración arriba a la derecha)	2,1 m ³ (2,75 yd ³) GP	2,3 m ³ (3,00 yd ³) GP	2,1 m ³ (2,75 yd ³) GP	2,3 m ³ (3,00 yd ³) GP	2,1 m ³ (2,75 yd ³) GP	2,3 m ³ (3,00 yd ³) GP	2,1 m ³ (2,75 yd ³) GP	2,3 m ³ (3,00 yd ³) GP
A Altura Hasta la Parte Superior de la Cabina	3,27 m (10 ft 9 in)	3,27 m (10 ft 9 in)	3,27 m (10 ft 9 in)	3,27 m (10 ft 9 in)	3,27 m (10 ft 9 in)	3,27 m (10 ft 9 in)	3,27 m (10 ft 9 in)	3,27 m (10 ft 9 in)
B Altura del Capó	2,43 m (7 ft 11 in)	2,43 m (7 ft 11 in)	2,43 m (7 ft 11 in)	2,43 m (7 ft 11 in)	2,43 m (7 ft 11 in)	2,43 m (7 ft 11 in)	2,43 m (7 ft 11 in)	2,43 m (7 ft 11 in)
C Despejo Sobre el Suelo	0,41 m (16,1 in)	0,41 m (16,1 in)	0,41 m (16,1 in)	0,41 m (16,1 in)	0,41 m (16,1 in)	0,41 m (16,1 in)	0,41 m (16,1 in)	0,41 m (16,1 in)
D Largo Desde la Línea Central Hasta el Eje Delantero	1,45 m (4 ft 9 in)	1,45 m (4 ft 9 in)	1,45 m (4 ft 9 in)	1,45 m (4 ft 9 in)	1,45 m (4 ft 9 in)	1,45 m (4 ft 9 in)	1,45 m (4 ft 9 in)	1,45 m (4 ft 9 in)
E Distancia Entre Ejes	2,93 m (9 ft 7 in)	2,93 m (9 ft 7 in)	2,93 m (9 ft 7 in)	2,93 m (9 ft 7 in)	2,93 m (9 ft 7 in)	2,93 m (9 ft 7 in)	2,93 m (9 ft 7 in)	2,93 m (9 ft 7 in)
F Longitud General, Cucharón Sobre el Suelo	7,47 m (24 ft 6 in)	7,56 m (24 ft 9 in)	7,80 m (25 ft 7 in)	7,88 m (25 ft 10 in)	7,47 m (24 ft 6 in)	7,56 m (24 ft 10 in)	7,80 m (25 ft 7 in)	7,88 m (25 ft 10 in)
G Altura Hasta el Pasador de la Bisagra, Totalmente Elevado	3,83 m (12 ft 7 in)	3,83 m (12 ft 7 in)	4,19 m (13 ft 9 in)	4,19 m (13 ft 9 in)	3,83 m (12 ft 7 in)	3,83 m (12 ft 7 in)	4,18 m (13 ft 9 in)	4,18 m (13 ft 9 in)
H Despejo de la Descarga a 45°, Altura Total	2,84 m (9 ft 4 in)	2,78 m (9 ft 1 in)	3,19 m (10 ft 5 in)	3,13 m (10 ft 3 in)	2,84 m (9 ft 4 in)	2,78 m (9 ft 1 in)	3,19 m (10 ft 5 in)	3,13 m (10 ft 3 in)
I Alcance, 45° Descarga, Altura Total	0,92 m (3 ft 0 in)	0,98 m (3 ft 2 in)	0,92 m (3 ft 0 in)	0,98 m (3 ft 2 in)	0,93 m (3 ft 1 in)	0,99 m (3 ft 3 in)	0,93 m (3 ft 1 in)	0,99 m (3 ft 3 in)
J Alcance, 45° Descarga, 2,13 m (7 ft) de Despeje	1,44 m (4 ft 9 in)	1,46 m (4 ft 10 in)	1,73 m (5 ft 8 in)	1,76 m (5 ft 9 in)	1,44 m (4 ft 9 in)	1,47 m (4 ft 10 in)	1,74 m (5 ft 8 in)	1,77 m (5 ft 10 in)
K Profundidad Máxima de Excavación	80 mm (3,1 in)	87 mm (3,4 in)	161 mm (6,4 in)	±168 mm (±6,6 in)	80 mm (3,2 in)	87 mm (3,4 in)	162 mm (6,4 in)	169 mm (6,6 in)
L Plegado Máximo a Nivel del Suelo	42°	42°	37°	37°	42°	42°	37°	37°
M Plegado Máximo, Pluma Totalmente Elevada	55°	55°	50°	50°	55°	55°	50°	50°
N Ángulo Máximo de Descarga del Cucharón, Totalmente Elevado	49°	49°	45°	45°	49°	49°	45°	45°
Círculo de Despeje del Cargador, Cucharón en Posición de Acarreo	11,57 m (37 ft 11 in)	11,62 m (38 ft 1 in)	11,88 m (39 ft 0 in)	11,94 m (39 ft 2 in)	11,57 m (38 ft 0 in)	11,62 m (38 ft 1 in)	11,88 m (39 ft 0 in)	11,94 m (39 ft 2 in)
Especificaciones Con Cucharón Con Cuchilla Empenable								
Capacidad, Colmado	2,1 m ³ (2,75 yd ³)	2,3 m ³ (3,0 yd ³)	2,1 m ³ (2,75 yd ³)	2,3 m ³ (3,0 yd ³)	2,1 m ³ (2,75 yd ³)	2,3 m ³ (3,0 yd ³)	2,1 m ³ (2,75 yd ³)	2,3 m ³ (3,0 yd ³)
Capacidad, a Ras	1,7 m ³ (2,2 yd ³)	2,0 m ³ (2,6 yd ³)	1,7 m ³ (2,2 yd ³)	2,0 m ³ (2,6 yd ³)	1,7 m ³ (2,2 yd ³)	2,0 m ³ (2,6 yd ³)	1,7 m ³ (2,2 yd ³)	2,0 m ³ (2,6 yd ³)
Peso del Cucharón Con Cuchilla Empenable	1014 kg (2235 lb)	1070 kg (2359 lb)	1014 kg (2235 lb)	1070 kg (2359 lb)	1014 kg (2235 lb)	1070 kg (2359 lb)	1014 kg (2235 lb)	1070 kg (2359 lb)
Ancho del Cucharón	2,55 m (8 ft 4 in)	2,55 m (8 ft 4 in)	2,55 m (8 ft 4 in)	2,55 m (8 ft 4 in)	2,55 m (8 ft 4 in)	2,55 m (8 ft 4 in)	2,55 m (8 ft 4 in)	2,55 m (8 ft 4 in)
Fuerza de Dislocación	10 916 kg (24 066 lb)	10 114 kg (22 299 lb)	10 092 kg (22 248 lb)	9348 kg (20 609 lb)	10 916 kg (24 067 lb)	10 115 kg (22 299 lb)	10 092 kg (22 250 lb)	9349 kg (20 611 lb)
Carga Límite de Vuelco, Recto, Sin Deflexión de Neumático	11 220 kg (24 735 lb)	11 085 kg (24 439 lb)	9591 kg (21 144 lb)	9463 kg (20 863 lb)	11 458 kg (25 261 lb)	11 323 kg (24 962 lb)	9794 kg (21 593 lb)	9666 kg (21 310 lb)
Carga Límite de Vuelco, Recto, Con Deflexión de Neumático	10 608 kg (23 387 lb)	10 470 kg (23 082 lb)	9123 kg (20 113 lb)	8994 kg (19 828 lb)	10 908 kg (24 048 lb)	10 773 kg (23 750 lb)	9378 kg (20 675 lb)	9249 kg (20 391 lb)
Carga Límite de Vuelco, 40° Totalmente Articulado, Sin Deflexión de Neumático	9701 kg (21 388 lb)	9577 kg (21 113 lb)	8269 kg (18 231 lb)	8151 kg (17 970 lb)	9924 kg (21 879 lb)	9799 kg (21 602 lb)	8459 kg (18 649 lb)	8340 kg (18 387 lb)
Carga Límite de Vuelco, 40° Totalmente Articulado, Con Deflexión de Neumático	8919 kg (19 663 lb)	8793 kg (19 385 lb)	7662 kg (16 892 lb)	7542 kg (16 627 lb)	9003 kg (19 848 lb)	8874 kg (19 564 lb)	7767 kg (17 123 lb)	7644 kg (16 852 lb)
Carga Operativa Nominal, 50 % de la Carga Límite de Vuelco Totalmente Articulado, Sin Deflexión de Neumático (de conformidad con ISO 14397-1)*	4851 kg (10 694 lb)	4788 kg (10 557 lb)	4135 kg (9115 lb)	4075 kg (8985 lb)	4962 kg (10 939 lb)	4899 kg (10 801 lb)	4229 kg (9324 lb)	4170 kg (9193 lb)
Carga Operativa Nominal, Carga Límite de Vuelco Totalmente Articulado al 50 %, Con Deflexión de Neumático (según ISO 14397-1)*	4460 kg (9832 lb)	4397 kg (9693 lb)	3831 kg (8446 lb)	3771 kg (8314 lb)	4611 kg (10 166 lb)	4547 kg (10 023 lb)	3959 kg (8727 lb)	3897 kg (8591 lb)
Peso Operativo	12 688 kg (27 971 lb)	12 744 kg (28 096 lb)	12 786 kg (28 189 lb)	12 843 kg (28 314 lb)	13 097 kg (28 873 lb)	13 152 kg (28 995 lb)	13 184 kg (29 066 lb)	13 239 kg (29 188 lb)

La información de funcionamiento del cargador se basa en una máquina con varillaje identificado y equipo estándar, motor John Deere PowerTech E 6068H/PowerTech PSS 4045, cabina con diseño ROPS, contrapeso y paragolpes de fundición trasero, protecciones del bastidor lateral de la transmisión, protecciones inferiores, neumáticos estándar, tanque de combustible lleno y operador de 79 kg (175 lb). Esta información se ve afectada por los cambios en los neumáticos, el lastre y los diferentes accesorios. / *Capacidad de funcionamiento nominal basada solo en los accesorios Deere.

544 VERSIÓN G

Las imágenes y descripciones son solo para información general. Algunas ilustraciones pueden representar opciones de productos o accesorios NO DISPONIBLES en todas las regiones o pueden requerir modificaciones para cumplir con las regulaciones locales. Las imágenes de los modelos de equipos pueden generarse digitalmente o con IA, son solo para fines ilustrativos y pueden no reflejar productos, funciones, opciones o accesorios reales. La disponibilidad del equipo puede ser limitada. La potencia neta del motor es con el equipo estándar, que incluye el filtro de aire, el sistema de escape, el alternador y el ventilador enfriador en condiciones de prueba según ISO 9249. No se requiere una reducción de potencia hasta los 3050 m (10 000 ft) de altitud. Las especificaciones y los diseños están sujetos a cambios sin previo aviso y, cuando corresponda con la excepción de la capacidad del cucharón, están de acuerdo con las normas ISO. Salvo que se indique lo contrario, las especificaciones están basadas en una máquina con varillaje aplicable y equipo estándar, cabina con diseño ROPS, contrapeso/paragolpes trasero de fundición, protectores laterales de bastidor de la transmisión, protectores inferiores, neumáticos estándar, tanque de combustible lleno y un operador de 79 kg (175 lb). Para obtener detalles completos, póngase en contacto con su concesionario John Deere.

Dimensiones y Especificaciones Con Acoplador Hi-Vis y Cucharón Acoplable Con Cuchilla Empernable

544 VERSIÓN G BARRA EN Z/ ELEVACIÓN ALTA TIER 3/FT4

CARGADOR 544 VERSIÓN G DE BARRA EN Z/CARGADORES DE ELEVACIÓN ALTA CON ACOPLADOR RÁPIDO Y CUCHARÓN ACOPLABLE CON CUCHILLA EMERNABLE

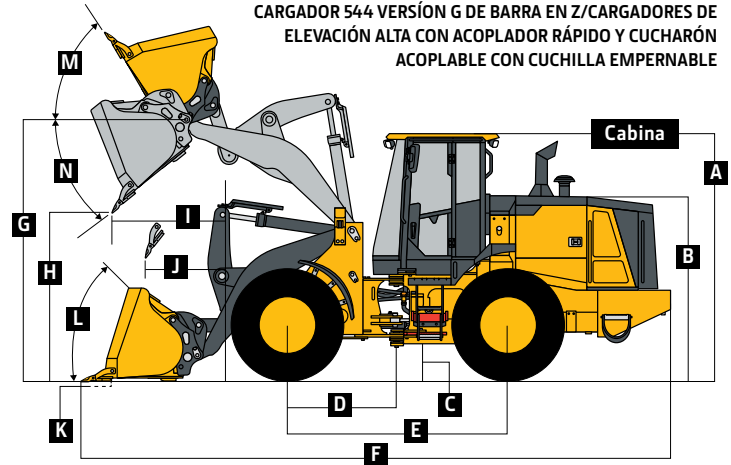

Clave: Uso General (GP)

	544 Versión G Barra en Z Tier 3		544 Versión G de Elevación Alta		544 Versión G Barra en Z, FT4		544 Versión G de Elevación Alta FT4	
	2,1 m ³	2,3 m ³	2,1 m ³	2,3 m ³	2,1 m ³	2,3 m ³	2,1 m ³	2,3 m ³
Dimensiones Con Cucharón Con Cuchilla Empernable (ilustración arriba a la derecha)	<i>(2,75 yd³) GP (3,00 yd³) GP</i>		<i>(2,75 yd³) GP (3,00 yd³) GP</i>		<i>(2,75 yd³) GP (3,00 yd³) GP</i>		<i>(2,75 yd³) GP (3,00 yd³) GP</i>	
A Altura Hasta la Parte Superior de la Cabina	3,27 m (10 ft 9 in)		3,27 m (10 ft 9 in)		3,27 m (10 ft 9 in)		3,27 m (10 ft 9 in)	
B Altura del Capó	2,43 m (7 ft 11 in)		2,43 m (7 ft 11 in)		2,43 m (7 ft 11 in)		2,43 m (7 ft 11 in)	
C Despeje Sobre el Suelo	0,41 m (16,1 in)	0,41 m (16,1 in)	0,41 m (16,1 in)	0,41 m (16,1 in)	0,41 m (16,1 in)	0,41 m (16,1 in)	0,41 m (16,1 in)	0,41 m (16,1 in)
D Largo Desde la Línea Central Hasta el Eje Delantero	1,45 m (4 ft 9 in)		1,45 m (4 ft 9 in)		1,45 m (4 ft 9 in)		1,45 m (4 ft 9 in)	
E Distancia Entre Ejes	2,93 m (9 ft 7 in)		2,93 m (9 ft 7 in)		2,93 m (9 ft 7 in)		2,93 m (9 ft 7 in)	
F Longitud General, Cucharón Sobre el Suelo	7,71 m (25 ft 3 in)		8,03 m (26 ft 4 in)		7,71 m (25 ft 3 in)		8,03 m (26 ft 4 in)	
G Altura Hasta el Pasador de la Bisagra, Totalmente Elevado	3,83 m (12 ft 7 in)		4,19 m (13 ft 9 in)		3,83 m (12 ft 7 in)		4,18 m (13 ft 9 in)	
H Despeje de la Descarga a 45°, Altura Total	2,67 m (8 ft 9 in)		3,03 m (9 ft 11 in)		2,67 m (8 ft 9 in)		3,02 m (9 ft 11 in)	
I Alcance, 45° Descarga, Altura Total	1,04 m (3 ft 5 in)		1,04 m (3 ft 5 in)		1,05 m (3 ft 5 in)		1,05 m (3 ft 5 in)	
J Alcance, 45° Descarga, 2,13 m (7 ft) de Despeje	1,47 m (4 ft 10 in)		1,77 m (5 ft 10 in)		1,48 m (4 ft 10 in)		1,78 m (5 ft 10 in)	
K Profundidad Máxima de Excavación	127 mm (5,0 in)	127 mm (5,0 in)	209 mm (8,2 in)	209 mm (8,2 in)	128 mm (5,0 in)	128 mm (5,0 in)	210 mm (8,3 in)	210 mm (8,3 in)
L Plegado Máximo a Nivel del Suelo	41°		41°		41°		41°	
M Plegado Máximo, Pluma Totalmente Elevada	54°		48°		54°		48°	
N Ángulo Máximo de Descarga del Cucharón, Totalmente Elevado	51		46		51		46	
Círculo de Despeje del Cargador, Cucharón en Posición de Acarreo	11,68 m (38 ft 4 in)	11,80 m (38 ft 9 in)	12,02 m (39 ft 5 in)	12,14 m (39 ft 10 in)	11,68 m (38 ft 4 in)	11,80 m (38 ft 9 in)	12,02 m (39 ft 5 in)	12,14 m (39 ft 10 in)
Especificaciones Con Cucharón Con Cuchilla Empernable								
Capacidad, Colmado	2,1 m ³ (2,75 yd ³)	2,3 m ³ (3,0 yd ³)	2,1 m ³ (2,75 yd ³)	2,3 m ³ (3,0 yd ³)	2,1 m ³ (2,75 yd ³)	2,3 m ³ (3,0 yd ³)	2,1 m ³ (2,75 yd ³)	2,3 m ³ (3,0 yd ³)
Capacidad, a Ras	1,7 m ³ (2,2 yd ³)	2,0 m ³ (2,6 yd ³)	1,7 m ³ (2,2 yd ³)	2,0 m ³ (2,6 yd ³)	1,7 m ³ (2,2 yd ³)	2,0 m ³ (2,6 yd ³)	1,7 m ³ (2,2 yd ³)	2,0 m ³ (2,6 yd ³)
Peso del Cucharón Con Cuchilla Empernable	1424 kg (3139 lb)	1451 kg (3199 lb)	1424 kg (3139 lb)	1451 kg (3199 lb)	1424 kg (3139 lb)	1451 kg (3199 lb)	1424 kg (3139 lb)	1451 kg (3199 lb)
Ancho del Cucharón	2,55 m (8 ft 4 in)	2,69 m (8 ft 10 in)	2,55 m (8 ft 4 in)	2,69 m (8 ft 10 in)	2,55 m (8 ft 4 in)	2,69 m (8 ft 10 in)	2,55 m (8 ft 4 in)	2,69 m (8 ft 10 in)
Fuerza de Dislocación	9015 kg (19 875 lb)	8998 kg (19 836 lb)	8313 kg (18 328 lb)	8295 kg (18 288 lb)	9015 kg (19 875 lb)	8998 kg (19 836 lb)	8314 kg (18 329 lb)	8296 kg (18 290 lb)
Carga Límite de Vuelco, Recto, Sin Deflexión de Neumático	9911 kg (21 850 lb)	9880 kg (21 782 lb)	8487 kg (18 711 lb)	8456 kg (18 642 lb)	10 130 kg (22 333 lb)	10 100 kg (22 267 lb)	8675 kg (19 126 lb)	8645 kg (19 059 lb)
Carga Límite de Vuelco, Recto, Con Deflexión de Neumático	9375 kg (20 668 lb)	9345 kg (20 602 lb)	8067 kg (17 785 lb)	8037 kg (17 719 lb)	9651 kg (21 277 lb)	9621 kg (21 211 lb)	8304 kg (18 307 lb)	8277 kg (18 248 lb)
Carga Límite de Vuelco, 40° Totalmente Articulado, Sin Deflexión de Neumático	8515 kg (18 772 lb)	8484 kg (18 705 lb)	7262 kg (16 009 lb)	7231 kg (15 941 lb)	8719 kg (19 223 lb)	8690 kg (19 157 lb)	7437 kg (16 396 lb)	7407 kg (16 330 lb)
Carga Límite de Vuelco, 40° Totalmente Articulado, Con Deflexión de Neumático	7827 kg (17 256 lb)	7794 kg (17 183 lb)	6714 kg (14 802 lb)	6687 kg (14 742 lb)	8100 kg (17 857 lb)	8070 kg (17 791 lb)	6951 kg (15 324 lb)	6921 kg (15 258 lb)
Carga Operativa Nominal, 50 % de la Carga Límite de Vuelco Totalmente Articulado, Sin Deflexión de Neumático (de conformidad con ISO 14397-1)*	4257 kg (9386 lb)	4242 kg (9352 lb)	3631 kg (8005 lb)	3615 kg (7971 lb)	4360 kg (9611 lb)	4345 kg (9579 lb)	3719 kg (8198 lb)	3704 kg (8165 lb)
Carga Operativa Nominal, Carga Límite de Vuelco Totalmente Articulado al 50 %, Con Deflexión de Neumático (según ISO 14397-1)*	3914 kg (8628 lb)	3897 kg (8591 lb)	3357 kg (7401 lb)	3344 kg (7371 lb)	4050 kg (8929 lb)	4035 kg (8896 lb)	3476 kg (7662 lb)	3461 kg (7629 lb)
Peso Operativo	13 097 kg (28 874 lb)	13 125 kg (28 935 lb)	13 196 kg (29 092 lb)	13 223 kg (29 152 lb)	13 507 kg (29 777 lb)	13 534 kg (29 836 lb)	13 594 kg (29 970 lb)	13 621 kg (30 030 lb)

La información de funcionamiento del cargador se basa en una máquina con varillaje identificado y equipo estándar, motor John Deere PowerTech E 6068H/PowerTech PSS 4045, cabina con diseño ROPS, contrapeso y paragolpes trasero, protecciones del bastidor lateral de la transmisión, protecciones inferiores, neumáticos estándar, tanque de combustible lleno y operador de 79 kg (175 lb). Esta información se ve afectada por los cambios en los neumáticos, el lastre y los diferentes accesorios.

*Capacidad de funcionamiento nominal basada solo en los accesorios Deere.

Las imágenes y descripciones son solo para información general. Algunas ilustraciones pueden representar opciones de productos o accesorios NO DISPONIBLES en todas las regiones o pueden requerir modificaciones para cumplir con las regulaciones locales. Las imágenes de los modelos de equipos pueden generarse digitalmente o con IA, son solo para fines ilustrativos y pueden no reflejar productos, funciones, opciones o accesorios reales. La disponibilidad del equipo puede ser limitada. La potencia neta del motor es con el equipo estándar, que incluye el filtro de aire, el sistema de escape, el alternador y el ventilador enfriador en condiciones de prueba según ISO 9249. No se requiere una reducción de potencia hasta los 3050 m (10 000 ft) de altitud. Las especificaciones y los diseños están sujetos a cambios sin previo aviso y, cuando corresponda con la excepción de la capacidad del cucharón, están de acuerdo con las normas ISO. Salvo que se indique lo contrario, las especificaciones están basadas en una máquina con varillaje aplicable y equipo estándar, cabina con diseño ROPS, contrapeso/paragolpes trasero de fundición, protectores laterales de bastidor de la transmisión, protectores inferiores, neumáticos estándar, tanque de combustible lleno y un operador de 79 kg (175 lb). Para obtener detalles completos, póngase en contacto con su concesionario John Deere.

Dimensiones y Especificaciones Con Acoplador de Alta Visibilidad y Horquillas de Construcción **544 VERSIÓN G BARRA EN Z/ ELEVACIÓN ALTA TIER 3/FT4**

CARGADORES 544 VERSIÓN G CON BARRA EN Z/ ELEVACIÓN ALTA CON ACOPLADOR HI-VIS Y HORQUILLAS DE CONSTRUCCIÓN DE ENGANCHE

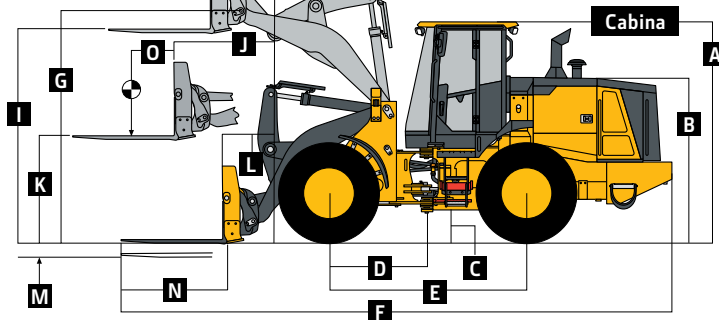

	544 Versión G Barra en Z Tier 3	544 Versión G Tier 3 de Elevación Alta	544 Versión G Barra en Z, FT4	544 Versión G de Elevación Alta FT4
Dimensiones Con Horquillas (ilustración arriba a la derecha)	<i>Longitud de los dientes</i>	<i>Longitud de los dientes</i>	<i>Longitud de los dientes</i>	<i>Longitud de los dientes</i>
A Altura Hasta la Parte Superior de la Cabina	3,27 m (10 ft 9 in)	3,27 m (10 ft 9 in)	3,27 m (10 ft 9 in)	3,27 m (10 ft 9 in)
B Altura del Capó	2,43 m (7 ft 11 in)	2,43 m (7 ft 11 in)	2,43 m (7 ft 11 in)	2,43 m (7 ft 11 in)
C Despejo Sobre el Suelo	0,40 m (16,1 in)	0,40 m (16,1 in)	0,40 m (16,1 in)	0,40 m (16,1 in)
D Largo Desde la Línea Central Hasta el Eje Delantero	1,45 m (4 ft 9 in)	1,45 m (4 ft 9 in)	1,45 m (4 ft 9 in)	1,45 m (4 ft 9 in)
E Distancia Entre Ejes	2,93 m (9 ft 7 in)	2,93 m (9 ft 7 in)	2,93 m (9 ft 7 in)	2,93 m (9 ft 7 in)
F Longitud General, Horquillas Sobre el Suelo	8,42 m (27 ft 7 in)	8,74 m (28 ft 8 in)	8,42 m (27 ft 7 in)	8,74 m (28 ft 8 in)
G Altura Hasta el Pasador de la Bisagra, Totalmente Elevado	3,83 m (12 ft 7 in)	4,19 m (13 ft 9 in)	3,83 m (12 ft 7 in)	4,18 m (13 ft 9 in)
H Alcance, Totalmente Elevadas	0,79 m (31,1 in)	0,79 m (31,1 in)	0,80 m (31,5 in)	0,80 m (31,5 in)
I Altura de las Horquillas Totalmente Elevadas	3,49 m (11 ft 5 in)	3,84 m (12 ft 7 in)	3,49 m (11 ft 5 in)	3,84 m (12 ft 7 in)
J Alcance Máximo a Nivel de las Horquillas	1,58 m (5 ft 2 in)	1,85 m (6 ft 1 in)	1,59 m (5 ft 3 in)	1,86 m (6 ft 1 in)
K Altura de la Horquilla, Alcance Máximo	1,62 m (5 ft 4 in)	1,62 m (5 ft 4 in)	1,62 m (5 ft 4 in)	1,62 m (5 ft 4 in)
L Alcance, a Nivel del Suelo	1,04 m (3 ft 5 in)	1,36 m (4 ft 6 in)	1,05 m (3 ft 5 in)	1,37 m (4 ft 6 in)
M Profundidad Debajo del Nivel del Suelo	0,12 m (5 in)	0,20 m (8 in)	0,12 m (5 in)	0,20 m (8 in)
N Longitud de los Dientes	1,52 m (60 in)	1,52 m (60 in)	1,52 m (60 in)	1,52 m (60 in)
O Posición de Carga, Longitud de los Dientes al 50 %	0,76 m (30 in)	0,76 m (30 in)	0,76 m (30 in)	0,76 m (30 in)
Especificaciones Con Horquillas				
Carga Límite de Vuelco, Recto, Sin Deflexión de Neumático	6976 kg (15 379 lb)	6288 kg (13 863 lb)	7120 kg (15 697 lb)	6418 kg (14 149 lb)
Carga Límite de Vuelco, Recto, Con Deflexión de Neumático	6792 kg (14 974 lb)	6123 kg (13 499 lb)	6960 kg (15 344 lb)	6279 kg (13 843 lb)
Carga Límite de Vuelco, 40° Totalmente Articulado, Sin Deflexión de Neumático	5991 kg (13 208 lb)	5380 kg (11 861 lb)	6125 kg (13 503 lb)	5501 kg (12 128 lb)
Carga Límite de Vuelco, 40° Totalmente Articulado, Con Deflexión de Neumático	5736 kg (12 646 lb)	5160 kg (11 376 lb)	5901 kg (13 009 lb)	5301 kg (11 687 lb)
Carga Operativa Nominal, 50 % de la Carga Límite de Vuelco Totalmente Articulado Con Deflexión de Neumático (de conformidad con ISO 14397-1 y SAE J1197)*	2868 kg (6323 lb)	2580 kg (5688 lb)	2951 kg (6505 lb)	2651 kg (5843 lb)
Carga Operativa Nominal, Terreno Irregular, Carga Límite de Vuelco al 60 % Totalmente Articulado, Con Deflexión de Neumáticos (de conformidad con EN474-3)*	3442 kg (7587 lb)	3096 kg (6826 lb)	3541 kg (7806 lb)	3181 kg (7012 lb)
Carga Operativa Nominal, Terreno Firme y Nivelado, Carga Límite de Vuelco al 80 % Totalmente Articulado, Con Deflexión de Neumático (de conformidad con EN474-3)*	4589 kg (10 117 lb)	4128 kg (9101 lb)	4721 kg (10 408 lb)	4241 kg (9349 lb)
Peso Operativo	12 993 kg (28 646 lb)	13 092 kg (28 863 lb)	13 410 kg (29 564 lb)	13 498 kg (29 757 lb)

La información de funcionamiento del cargador se basa en una máquina con varillaje identificado y equipo estándar, motor John Deere PowerTech E 6068H/PowerTech PSS 4045, cabina con diseño ROPS, contrapeso y paragolpes de fundición trasero, protecciones del bastidor lateral de la transmisión, protecciones inferiores, neumáticos estándar, tanque de combustible lleno y operador de 79 kg (175 lb). Esta información se ve afectada por los cambios en los neumáticos, el lastre y los diferentes accesorios. / *Capacidad de funcionamiento nominal basada solo en los accesorios Deere.

544 VERSIÓN G BARRA EN Z/ELEVACIÓN ALTA TIER 3 Ajustes a Pesos Operativos y Cargas Límite de Vuelco con Cucharones

Los ajustes para los pesos operativos, las cargas límites de vuelco y los neumáticos se basan en la máquina de Barra Z con cucharón con rosca para uso general de 2,3 m³ (3,0 yd³) con cuchilla empernable, cabina con diseño ROPS, paragolpes de fundición trasero/contrapeso, protecciones del bastidor lateral de la transmisión, protecciones inferiores, neumáticos estándar, tanque de combustible completo y operador de 79 kg (175 lb)*

Agregar (+) o deducir (-) kg (lb) según se indica para cargadores con llantas de 3 piezas	Peso Operativo	Carga Límite de Vuelco, Recto	Carga Límite de Vuelco, 40° Totalmente Articulado	Ancho de Banda de Rodamiento	Ancho Sobre los Neumáticos	Altura Vertical
MAXAM 20,5 R 25, 2 Stars L-3	+274 kg (+604 lb)	+207 kg (+457 lb)	+183 kg (+403 lb)	0 mm (0 in)	-10 mm (-0,4 in)	+17 mm (+0,7 in)
MAXAM 20,5 R 25, 2 Stars L-2	+274 kg (+604 lb)	+199 kg (+ 438 lb)	+175 kg (+387 lb)	0 mm (0 in)	-10 mm (-0,4 in)	+7 mm (+0,3 in)

*Puede variar según la configuración, el peso y la presión de los neumáticos del vehículo.

544 VERSIÓN G BARRA EN Z/ELEVACIÓN ALTA FT4 Ajustes a Pesos Operativos y Cargas Límite de Vuelco con Cucharones

Los ajustes para los pesos operativos, las cargas límites de vuelco y los neumáticos se basan en la máquina de Barra Z con cucharón con rosca para uso general de 2,3 m³ (3,0 yd³) con cuchilla empernable, cabina con diseño ROPS, paragolpes de fundición trasero/contrapeso, protecciones del bastidor lateral de la transmisión, protecciones inferiores, neumáticos estándar, tanque de combustible completo y operador de 79 kg (175 lb)*

Agregar (+) o deducir (-) kg (lb) según se indica para cargadores con llantas de 3 piezas	Peso Operativo	Carga Límite de Vuelco, Recto	Carga Límite de Vuelco, 40° Totalmente Articulado	Ancho de Banda de Rodamiento	Ancho Sobre los Neumáticos	Altura Vertical
MAXAM 20,5 R 25, 2 Stars L-3	+72 kg (+159 lb)	+56 kg (+124 lb)	+50 kg (+110 lb)	0 mm (0 in)	+2 mm (+0,1 in)	+14 mm (+0,6 in)
MAXAM 20,5 R 25, 2 Stars L-2	+72 kg (+159 lb)	48 kg (106 lb)	+42 kg (+94 lb)	0 mm (0 in)	+2 mm (+0,1 in)	+4 mm (+0,2 in)

*Puede variar según la configuración, el peso y la presión de los neumáticos del vehículo.

544 VERSIÓN G

Las imágenes y descripciones son solo para información general. Algunas ilustraciones pueden representar opciones de productos o accesorios NO DISPONIBLES en todas las regiones o pueden requerir modificaciones para cumplir con las regulaciones locales. Las imágenes de los modelos de equipos pueden generarse digitalmente o con IA, son solo para fines ilustrativos y pueden no reflejar productos, funciones, opciones o accesorios reales. La disponibilidad del equipo puede ser limitada. La potencia neta del motor es con el equipo estándar, que incluye el filtro de aire, el sistema de escape, el alternador y el ventilador enfriador en condiciones de prueba según ISO 9249. No se requiere una reducción de potencia hasta los 3050 m (10 000 ft) de altitud. Las especificaciones y los diseños están sujetos a cambios sin previo aviso y, cuando corresponda con la excepción de la capacidad del cucharón, están de acuerdo con las normas ISO. Salvo que se indique lo contrario, las especificaciones están basadas en una máquina con varillaje aplicable y equipo estándar, cabina con diseño ROPS, contrapeso/paragolpes trasero de fundición, protectores laterales de bastidor de la transmisión, protectores inferiores, neumáticos estándar, tanque de combustible lleno y un operador de 79 kg (175 lb). Para obtener detalles completos, póngase en contacto con su concesionario John Deere.

Guías de Selección de Cucharón 544 VERSIÓN G CON BARRA EN Z/ELEVACIÓN ALTA TIER 3/FT4*

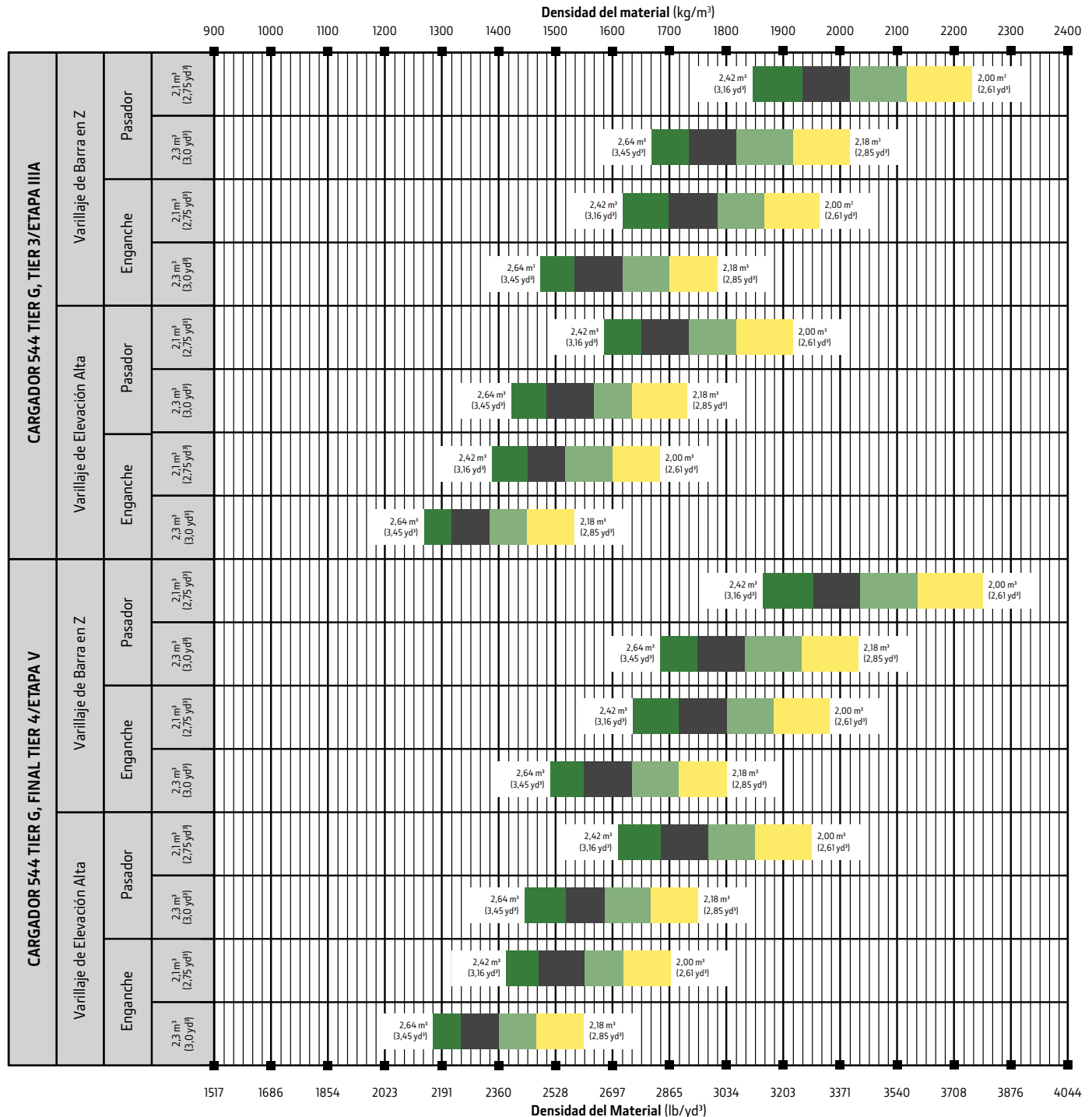

MATERIALES SUELTOS	kg/m³	lb/yd³	MATERIALES SUELTOS	kg/m³	lb/yd³
Arcilla y pedregullo, seco	1602	2700	Piedra caliza, en bruto, medida	1570	2646
Arcilla, compacta, sólida	1746	2943	Piedra caliza, medidas mezcladas	1682	2835
Arcilla, excavada en agua	1282	2160	Piedra caliza, pulverizada o triturada	1362	2295
Arcilla, seca en bullo suelto	1009	1701	Piedra de arena, extraída	1314	2214
Arena húmeda	2083	3510	Piedra o grava, tamaño de 37,5 a 87,5 mm (de 1,5 a 3,5 in)	1442	2430
Arena seca	1762	2970	Piedra o grava, tamaño de 18,75 mm (0,75 in)	1602	2700
Arena, espacios, llena de agua	2083	3510	Pizarra, quebrada, triturada	1362	2295
Carbónilla (carbón, ceniza, escoria)	673	1134	Tierra, frecuentemente con limo, seca	1218	2052
Carbón, antracita, quebrado, suelto	865	1458	Tierra, húmeda, compacta	1843	3105
Carbón, bituminoso, moderadamente húmedo	801	1350	Virutas, madera para pulpa de papel	288	486
Escoria, horno granulado	1955	3294	Yeso	2275	3834
Granito quebrado	1538	2592			

Factores de Llenado del Cucharón

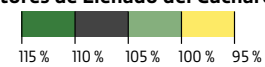

Equipo adicional

Clave: ● Estándar ▲ Opcional o especial

Consulte a su concesionario John Deere para obtener más información.

544 G Motor

- Revestimientos de camisas de cilindro húmedas
- Marcha en vacío automático y apagado automático programables
- Protección de sobregiro del arranque
- Temporizador de enfriamiento del motor automático
- Reducción de carga automática para temperaturas excedidas del sistema
- Correa serpentina de transmisión para tensor automático
- Bomba eléctrica de transferencia de combustible
- Filtro de combustible de doble etapa y separador de agua
- Filtro de aceite enroscado vertical de 500 horas
- Bujías de calentamiento automáticas para arranque en frío
- ▲ Calentador del bloque del motor (recomendado para arranques en frío inferiores a -23 °C [-10 °F])
- ▲ Predepurador de aire del motor centrífugo

Tren de Potencia

- Corte del embrague con 3 ajustes del operador: nivel del suelo, pendiente moderada o pendiente pronunciada
- Calibración del embrague accionado desde el monitor
- Filtro de transmisión enroscable vertical de 2000 horas
- Tubo de relleno de transmisión y mirilla de nivel
- Transmisión de 5 velocidades con convertidor de par sin bloqueo
- ▲ Diferencial de bloqueo frontal
- Retractores y ajustadores de frenos

Sistema de Enfriamiento

- Aislado del compartimento del motor
- Radiador del motor
- Enfriador de aceite del motor
- Enfriador de aceite hidráulico (aceite a aire)
- Enfriador de aceite de la transmisión (aceite a aire)
- Enfriador de aire de carga (aire a aire)
- Tanque de recuperación de refrigerante
- Anticongelante, -47 °C (-52 °F)
- Ventilador impulsado hidráulicamente y de enfriamiento a demanda
- Protección adjunta de seguridad del ventilador
- ▲ Motor del ventilador reversible automático

Sistema Hidráulico

- Controles piloto hidráulicos
- Posicionador de cucharón de retorno a la excavación automático
- Retorno al acarreo y tope de altura de la pluma automática y ajustable en la cabina
- Depósito con mirilla de nivel y tamiz de relleno
- Puertos de diagnóstico del sistema hidráulico
- Filtro en el interior del tanque de 4000 horas
- Palanca de mando de 2 funciones con F-N-R
- ▲ 2 funciones: controles digitales de 2 palancas con columna de dirección F-N-R
- ▲ 3.ª función: palanca universal con F-N-R y palanca auxiliar de 3.ª función.
- ▲ 4.ª función: palanca universal con F-N-R y palancas auxiliares para 3.ª y 4.ª funciones
- ▲ Control de conducción automático con configuración de velocidad ajustable desde el monitor

544 G Sistema Hidráulico (continuación)

- ▲ Sistema de control hidráulico para pasadores de bloqueo con acoplador rápido
- ▲ Se recomienda usar líquido hidráulico para bajas temperaturas Hydra™ XR a menos de -25 °C (-13 °F)

Sistemas de Dirección

- Rueda de dirección convencional con perilla giratoria
- ▲ Dirección secundaria

Sistema Eléctrico

- Sistema de distribución de energía eléctrica de estado sólido
- Interruptor de desconexión eléctrica maestro con cerradura
- Cubiertas de seguridad de los terminales de la batería
- Precableado para las luces de balizas y estroboscópicas
- ▲ Baliza giratoria
- Luces: luces de conducción halógenas (2)/en la cabina, parte delantera (2) y trasera (2)/señales de giro e intermitentes halógenas delanteras/luces de parada y traseras LED
- Claxon eléctrico
- Alarma de advertencia en reversa
- El monitor LCD multifuncional/multilingüe a color de 127 mm (5 in) incluye: Instrumentos digitales, pantalla análoga (temperatura de refrigerante del motor, temperatura de aceite de transmisión)/Pantalla digital (rpm del motor, indicador de marcha/dirección de la transmisión, medidor de horas, nivel de combustible, nivel combustible, nivel de fluido de escape diésel (DEF), velocímetro y consumo promedio de combustible)
- Luces indicadoras: opciones estándar y seleccionadas/ámba: precaución; rojo: parada
- Mensajes de advertencia al operador
- Diagnósticos integrados: detalles de códigos de diagnóstico/valores de los sensores/calibraciones/probador de circuito individual
- Equipado con radio
- ▲ Radio AM/FM
- 24 a 12 voltios, convertidor de 15 amperios y puerto de alimentación de la cabina

Estación del Operador

- Cabina con aire acondicionado/calefacción (ROPS/FOPS nivel 2, montaje aislante)
- Arranque sin llave con modos de seguridad múltiples
- Módulo de interruptores sellado con indicadores de función
- Asiento con extensión de apoyacabezas, forrado en tela y con suspensión mecánica ajustable
- ▲ Asiento con extensión de apoyacabezas, forrado en tela y con suspensión neumática ajustable
- Cinturón de seguridad naranja brillante de alta visibilidad, de 76 mm (3 in), con resorte de retracción
- Soporte para vasos
- Gancho para abrigo
- Luz de techo y de lectura

544 G Estación del Operador (continuación)

- Alfombra para piso de goma
- Columna de dirección angular
- Compartimento de almacenamiento manual del operador
- Espejos retrovisores externos (2) e interno (1)
- ▲ Espejos exteriores climatizados con lente convexa
- Acceso a la estación del operador del lado izquierdo
- Escalones resistentes contra deslizamientos y agarraderas ergonómicas
- Visera parasol delantera abatible
- Lavadores y escobillas para parabrisas frontales y traseros intermitentes
- Cámara retrovisora
- ▲ Soporte para extintor de incendios

Varillaje del Cargador

- Varillaje del Cargador de Barra Z
- ▲ Varillaje de elevación alta

Cucharones y Accesorios

- ▲ Gama completa de cucharones con pasador, cucharones acopladores y horquillas de Deere
- ▲ Acoplador hidráulico Hi-Vis compatible con accesorios de patrón europeo (ISO)
- ▲ Línea completa de horquillas montacargas y cucharones con rosca de Deere
- ▲ Acoplador hidráulico John Deere que acepta accesorios de patrón JRB

Vehículo Completo

- Sistema de comunicación inalámbrica JDLINK™ (disponible en países específicos; consulte a su concesionario para obtener detalles)
- Amarres frontales y traseros
- Contrapeso trasero con enganche y pasador de bloqueo
- Barra de bloqueo de articulación
- Barra de bloqueo de servicio para la pluma del cargador con ruedas
- Articulación de dirección de 40° para cada lado con topes de amortiguación de goma en el bastidor
- Protección contra vandalismo con compartimientos de motor con seguro, compartimientos de contrapeso y acceso de boca de llenado al radiador/combustible/DEF/transmisión hidráulica
- Pasamanos y escalones para servicio del lado izquierdo
- Tamiz para relleno de tanque de combustible
- Llenado de combustible y DEF a nivel del suelo
- Servicio diario que se realiza de un mismo lado y desde el suelo
- Neumáticos radiales 20,5 R25 en llantas de 3 piezas
- ▲ Neumáticos con capas diagonales 20,5 R 25 en llantas de 3 piezas
- ▲ Neumáticos radiales para nieve 20,5 R25 en llantas de 3 piezas
- Guardabarros, delanteros estrechos
- ▲ Guardabarros, delanteros y traseros de ancho completo
- ▲ Protectores de bastidor lateral de la transmisión y protectores inferiores
- ▲ Visores de Elevación
- ▲ Soporte y luz de patente

Las imágenes y descripciones son solo para información general. Algunas ilustraciones pueden representar opciones de productos o accesorios NO DISPONIBLES en todas las regiones o pueden requerir modificaciones para cumplir con las regulaciones locales. Las imágenes de los modelos de equipos pueden generarse digitalmente o con IA, son solo para fines ilustrativos y pueden no reflejar productos, funciones, opciones o accesorios reales. La disponibilidad del equipo puede ser limitada. La potencia neta del motor es con el equipo estándar, que incluye el filtro de aire, el sistema de escape, el alternador y el ventilador enfriador en condiciones de prueba según ISO 9249. No se requiere una reducción de potencia hasta los 3050 m (10 000 ft) de altitud. Las especificaciones y los diseños están sujetos a cambios sin previo aviso y, cuando corresponda con la excepción de la capacidad del cucharón, están de acuerdo con las normas ISO. Salvo que se indique lo contrario, las especificaciones están basadas en una máquina con varillaje aplicable y equipo estándar, cabina con diseño ROPS, contrapeso/paragolpes trasero de fundición, protectores laterales de bastidor de la transmisión, protectores inferiores, neumáticos estándar, tanque de combustible lleno y un operador de 79 kg (175 lb). Para obtener detalles completos, póngase en contacto con su concesionario John Deere.



JOHN DEERE