

250 P

Excavadora



JOHN DEERE



INSPIRADORA, INNOVADORA Y SIEMPRE HACIA ADELANTE.

La Excavadora John Deere 250 Versión P está construida para trabajar en una amplia variedad de entornos. Gracias a la poderosa fuerza de excavación, par de giro y capacidades de carga que aprovechan al máximo cada gota de combustible, esta poderosa máquina de tamaño mediano puede superar con rapidez sus retos más difíciles en el lugar de trabajo y mejorar sus resultados. La tecnología Powerwise Plus™, que mejora el sistema hidráulico para maximizar el rendimiento bajo demanda, las comodidades de la cabina y los controles que facilitan el trabajo del operador, así como el conjunto de tecnologías diseñadas por John Deere, que incluyen sistemas de administración de nivelación y de seguridad en la obra, son algunas de las ideas inspiradas por los clientes que hacen que su trabajo siga avanzando.



EN LA ZONA DE CONFORT

La cabina es espaciosa y cuenta con un asiento ergonómico de espuma y suspensión mecánica para que los operadores puedan estar bien apoyados y sentirse cómodos y productivos. Las luces LED estándar y la cámara retrovisora opcional mejoran la visibilidad en el lugar de trabajo.



FRENTE DE BATALLA RESISTENTE

Los pasadores cromados en las juntas de articulación delanteras fundamentales reducen el desgaste de los cojinetes de los pasadores y el tiempo de inactividad. Las piezas delanteras para servicio pesado, como la pluma, el varillaje y el brazo resistentes proporcionan rendimiento y durabilidad en condiciones desafiantes.



FABRICADO PARA RESISTIR

El tren de rodaje móvil cuenta con piezas de cadenas de orugas y rodillos de servicio pesado reforzados para durar un 15 % más que los componentes anteriores. El bastidor principal robusto incluye placas deflectoras gruesas y protectores laterales.



**LAS PLACAS DE DESGASTE
DE ALTA RESISTENCIA
SOPORTAN LOS IMPACTOS EN
EL LUGAR DE TRABAJO PARA
AUMENTAR LA DURABILIDAD
DEL CUCHARÓN**



BAJO CONSUMO DE COMBUSTIBLE Y FILTROS DURADEROS

El depósito de combustible y con una mejor estructura en comparación con los modelos anteriores se cubrió internamente con un protector antioxidante para ayudar a evitar la oxidación, mantener el diésel limpio y prolongar la vida útil del filtro de combustible.



EL CAMINO HACIA LA NIVELACIÓN

El sistema opcional de guía de nivelación 2D elimina tareas en el lugar de trabajo como la comprobación continua de la nivelación y el replanteo, al referenciar la cuchara de la máquina a un punto de altitud conocida y guiar al operador durante una operación de corte o acabado.



TRABAJE EN SUS CONEXIONES

La conectividad JDLink™ integrada proporciona la ubicación de la máquina en tiempo real, los datos de utilización y las alertas para ayudarle a maximizar la productividad, la eficiencia y el tiempo útil. En conjunto con el exclusivo Service ADVISOR™ Remote, su concesionario puede leer códigos, registrar datos de desempeño e, incluso, diagnosticar problemas de la máquina sin necesidad de enviar un técnico al lugar de trabajo.

Si bien se proporcionan información general, imágenes y descripciones, es posible que algunas ilustraciones y algunos textos incluyan opciones y accesorios del producto que NO ESTÁN DISPONIBLES en todas las regiones; en algunos países, los productos y accesorios pueden requerir modificaciones o adiciones para garantizar el cumplimiento de las normas locales de esos países.

Motor		250 VERSIÓN P	
		Motor base para uso en Brasil	Motor opcional para uso en América Latina
Fabricante y Modelo		John Deere PowerTech™ de 6,8 l	John Deere PowerTech™ Plus 6,8 l
Norma de Emisiones Fuera de Carretera		Tier 3 de la EPA/Etapa IIIA de la UE	Tier 2 de la EPA/Etapa II de la UE
Potencia Neta Nominal (ISO 9249)		132 kW (177 hp) a 2000 rpm	132 kW (177 hp) a 2000 rpm
Cilindros		6	6
Desplazamiento		6,8 l (415 in³)	6,8 l (415 in³)
Capacidad Fuera del Nivel		70 % (35 grados)	70 % (35 grados)
Aspiración		Turboalimentada, con enfriador de aire de carga	Turboalimentada, con enfriador de aire de carga
Enfriamiento			
Ventilador de aspiración de accionamiento directo, alto rendimiento y bajo nivel de ruido			
Tren de Potencia			
Propulsión de 2 velocidades con cambio automático			
Velocidad Máxima de Desplazamiento			
Baja		3,3 km/h (2,1 mph)	
Alta		5,5 km/h (3,4 mph)	
Fuerza de Arrastre en la Barra de Tiro		22 650 kg (49 935 lb)	
Hidráulica			
Centro abierto, accionado por el piloto			
Bombas Principales	2 pistones axiales de desplazamiento variable bombas	Presión de Operación del Sistema	
Flujo Nominal Máximo	224 l/m (59 gpm) x 2	Circuitos	
Bomba Piloto	1 marcha	Implemento	34 300 kPa (4975 psi)
Flujo Nominal Máximo	34 l/m (8,9 gpm)	Desplazamiento	35 000 kPa (5076 psi)
Ajuste de Presión	3900 kPa (566 psi)	Rotación	33 300 kPa (4830 psi)
Controles	Palancas piloto, controles piloto hidráulicos de bajo esfuerzo y carrera corta con palanca de apagado		
Cilindros			
	<i>Diámetro Interior</i>	<i>Diámetro del Vástago</i>	<i>Carrera</i>
Pluma (2)	124 mm (4,9 in)	89 mm (3,5 in)	1389 mm (54,7 in)
Brazo (1)	140 mm (5,5 in)	99 mm (3,9 in)	1610 mm (63,4 in)
Cucharón (1)	130 mm (5,1 in)	89 mm (3,5 in)	1074 mm (42,3 in)
Sistema Eléctrico			
Voltaje	24 V		
Número de Baterías (12 voltios)	2		
Capacidad de la Batería	1,000 CCA		
Capacidad del Alternador	80 amp		
Luces de Trabajo	6 luces LED (2 en la cabina, 2 montadas en la pluma, 1 en la caja de herramientas y 1 en el bastidor trasero) estándar		
Tren de Rodaje			
Rodillos (por lado)			
Portador	2		
Cadena	9		
Zapatas con Semigarras Triples (a cada lado)	51		
Cadena			
Ajuste	Hidráulico		
Guías	Centro		
Cadena	Sellada y lubricada		
Presión Sobre el Suelo			
Zapatas con Semigarras Triples			
600 mm (24 in)	51,7 kPa (7,5 psi)		
700 mm (28 in)	43,9 kPa (6,4 psi)		
800 mm (32 in)	38,4 kPa (5,6 psi)		

ESPECIFICACIONES DE LA EXCAVADORA 250 VERSIÓN P

250

P

Si bien se proporcionan información general, imágenes y descripciones, es posible que algunas ilustraciones y algunos textos incluyan opciones y accesorios del producto que NO ESTÁN DISPONIBLES en todas las regiones; en algunos países, los productos y accesorios pueden requerir modificaciones o adiciones para garantizar el cumplimiento de las normas locales de esos países.

Mecanismo de Rotación 250 VERSIÓN P

Rotación

Velocidad	13,5 rpm
Par	74 376 Nm (54 857 lb-ft)

Facilidad de Servicio

Capacidades de Recarga

Depósito de Combustible	500,0 l (132,0 gal)
Refrigerante del Motor	26,4 l (7,0 gal)
Aceite del Motor	19,5 l (5,0 gal)
Caja de Engranajes	
Rotación	7 l (1,8 gal)

Capacidades de Recarga (continuación)

Caja de Engranajes (continuación)	
Desplazamiento (cada uno)	6,2 l (1,6 gal)
Sistema Hidráulico	240,0 l (63,0 gal)
Tanque Hidráulico	148,0 l (39,0 gal)
Grasa del Rodamiento de la Tornamesa	17 kg (37,5 lb)

Pesos Operativos

Con Depósito de Combustible Lleno; Operador de 79 kg (175 lb.); Cucharón de Servicio Pesado (HD) de 991 mm (39 in), 1,8 m³ (2,35 yd³), 1370 kg (3018 lb); Brazo de 2,50 m (8 ft 2 in); Contrapeso de 5112 kg (11 270 lb); y Zapatas con Semigarras Triples de 600 mm (24 in)

Peso en Orden de Trabajo SAE 25 900 kg (57 100 lb)

Peso de los Componentes

Tren de Rodaje con Zapatas con Semigarras Triples	
600 mm (24 in)	8030 kg (17 687 lb)
700 mm (28 in)	8467 kg (18 650 lb)
800 mm (32 in)	8752 kg (19 278 lb)
Pluma de 6,0 m (19 ft 8 in) (con cilindro en el brazo)	2240 kg (4934 lb)
Brazo con Cilindro de Cucharón y Varillaje	
2,50 m (8 ft 2 in)	1267 kg (2791 lb)

Peso de los Componentes (continuación)

Brazo con Cilindro de Cucharón y Varillaje (continuación)	
2,90 m (9 ft 6 in)	1313 kg (2 892 lb.)
Peso Total de los Cilindros de Elevación de la Pluma (2)	408 kg (899 lb)
991 mm (39 in), 1,8 m ³ (2,35 yd ³) Cucharón Servicio Pesado	1370 kg (3018 lb)
Contrapeso, Estándar	5112 kg (11 260 lb)
Encubrimientos de Alta Definición	300 kg (661 lb)
Protector de Roca de Largo Completo	290 kg (639 lb)

Dimensiones de Operación

Longitud del Brazo	2,50 m (8 ft 2 in)	2,90 m (9 ft 6 in)
Longitud de la Pluma	6,0 m (19 ft 8 in)	6,0 m (19 ft 8 in)
Fuerza de Excavación del Brazo		
SAE	154 kN (34 621 lb)	129 kN (29 023 lb)
ISO	158 kN (35 520 lb)	131 kN (29 450 lb)
Fuerza de Excavación del Cucharón		
SAE	164 kN (36 869 lb)	164 kN (36 869 lb)
ISO	189 kN (42 489 lb)	189 kN (42 489 lb)
A Alcance Máximo	9,88 m (32 ft 5 in)	10,29 m (33 ft 9 in)
A' Alcance Máximo a Nivel del Suelo	9,69 m (31 ft 9 in)	10,11 m (33 ft 2 in)
B Profundidad Máxima de Excavación	6,50 m (21 ft 4 in)	6,96 m (22 ft 10 in)
B' Profundidad Máxima de Excavación en Fondo Plano de 2,44 m (8 ft 0 in)	6,26 m (20 ft 6 in)	6,75 m (22 ft 2 in)
C Altura de Corte Máxima	9,95 m (32 ft 8 in)	10,16 m (33 ft 4 in)
D Altura de Descarga Máxima	6,99 m (22 ft 11 in)	7,20 m (23 ft 7 in)
E Radio de Rotación Mínimo	3,48 m (11 ft 5 in)	3,44 m (11 ft 3 in)
F Pared Vertical Máxima	5,57 m (18 ft 3 in)	6,03 m (19 ft 9 in)

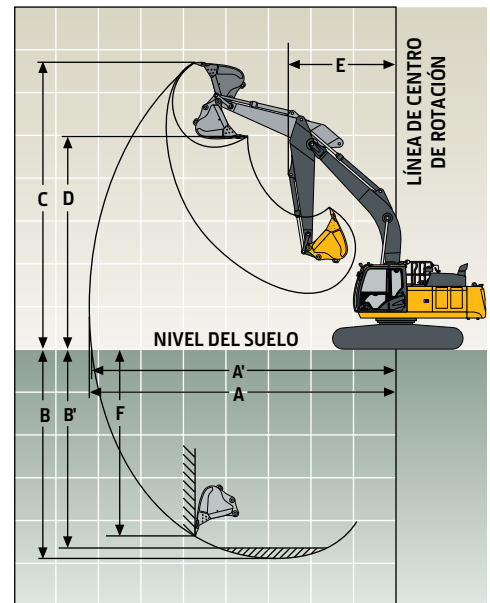

250 VERSIÓN P

Si bien se proporcionan información general, imágenes y descripciones, es posible que algunas ilustraciones y algunos textos incluyan opciones y accesorios del producto que NO ESTÁN DISPONIBLES en todas las regiones; en algunos países, los productos y accesorios pueden requerir modificaciones o adiciones para garantizar el cumplimiento de las normas locales de esos países.

Dimensiones de la Máquina	250 VERSIÓN P	
Longitud del Brazo	2,50 m (8 ft 2 in)	2,90 m (9 ft 6 in)
Longitud de la Pluma	6,0 m (19 ft 8 in)	6,0 m (19 ft 8 in)
A Longitud Total	10,47 m (34 ft 4 in)	10,35 m (33 ft 11 in)
B Altura Total	3,37 m (11 ft 1 in)	3,07 m (10 ft 1 in)
C Largo del Extremo Trasero/Radio de Rotación	3,14 m (10 ft 4 in)	3,14 m (10 ft 4 in)
D Distancia Entre la Línea de Centro de la Rueda Motriz y la Rueda Guía	3,84 m (12 ft 7 in)	3,84 m (12 ft 7 in)
E Longitud del Tren de Rodaje	4,64 m (15 ft 3 in)	4,64 m (15 ft 3 in)
F Despejo del Contrapeso	1,09 m (3 ft 7 in)	1,09 m (3 ft 7 in)
G Ancho de la Superestructura	2,89 m (9 ft 6 in)	2,89 m (9 ft 6 in)
H Altura de la Cabina	3,11 m (10 ft 2 in)	3,11 m (10 ft 2 in)
I Ancho de la Cadena con Zapatas con Semigarras Triples	600 mm (24 in)/700 mm (28 in)/ 800 mm (32 in)	600 mm (24 in)/700 mm (28 in)/ 800 mm (32 in)
J Entreavía	2,59 m (8 ft 6 in)	2,59 m (8 ft 6 in)
K Despejo sobre el Suelo	510 mm (20 in)	510 mm (20 in)
L Ancho Total con Zapatas con Semigarras Triples (superiores e inferiores)		
600 mm (24 in)	3,19 m (10 ft 6 in)	3,19 m (10 ft 6 in)
700 mm (28 in)	3,29 m (10 ft 10 in)	3,29 m (10 ft 10 in)
800 mm (32 in)	3,39 m (11 ft 1 in)	3,39 m (11 ft 1 in)

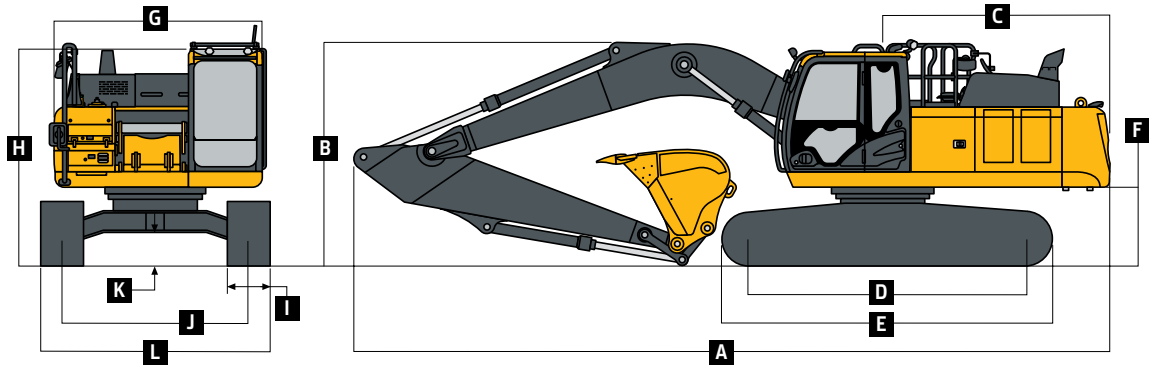

Si bien se proporcionan información general, imágenes y descripciones, es posible que algunas ilustraciones y algunos textos incluyan opciones y accesorios del producto que NO ESTÁN DISPONIBLES en todas las regiones; en algunos países, los productos y accesorios pueden requerir modificaciones o adiciones para garantizar el cumplimiento de las normas locales de esos países.

250 VERSIÓN P

Capacidades de Elevación 250 VERSIÓN P

Las **letras negritas** indican la capacidad limitada por el sistema hidráulico; las letras delgadas indican las capacidades limitadas por la estabilidad, en kg (lb). Todas las capacidades de elevación se basan en ISO 10567 (con refuerzo de potencia). Regímenes de trabajo calculados sobre el gancho de elevación del cucharón; máquina equipada con un contrapeso estándar ubicado en una superficie de apoyo uniforme y firme. La carga total incluye el peso de los cables, el gancho, etc. Las cifras no superan el 87 % de las capacidades hidráulicas o el 75 % del peso necesario para volcar la máquina.

DISTANCIA HORIZONTAL DESDE LA LÍNEA DE CENTRO DE ROTACIÓN

ALTURA DEL PUNTO DE CARGA	1,5 m (5 ft)		3,0 m (10 ft)		4,5 m (15 ft)		6,0 m (20 ft)		7,5 m (25 ft)		9,0 m (30 ft)	
	Hacia Delante	Hacia los Costados	Hacia Delante	Hacia los Costados	Hacia Delante	Hacia los Costados	Hacia Delante	Hacia los Costados	Hacia Delante	Hacia los Costados	Hacia Delante	Hacia los Costados
<i>Con brazo de 2,50 m (8 ft 2 in), pluma de 6,0 m (19 ft 8 in) y zapatas de 600 mm (24 in), menos el cucharón</i>												
6,0 m (20 ft)							6450	6450				
							(14 070)	(14 070)				
4,5 m (15 ft)					8650	8650	7150	6500	6550	4650		
					(18 570)	(18 570)	(15 570)	(14 020)	(14 320)	(10 020)		
3,0 m (10 ft)					11 000	9250	8200	6150	6700	4500		
					(23 620)	(19 970)	(17 770)	(13 320)	(14 420)	(9720)		
1,5 m (5 ft)					12 800	8650	9050	5850	6500	4350		
					(27 570)	(18 570)	(19 470)	(12 670)	(14 070)	(9370)		
Nivel del Suelo					13 350	9470	8850	5700	6400	4250		
					(28 970)	(18 170)	(19 020)	(12 270)	(13 820)	(9170)		
-1,5 m (-5 ft)			9650	9650	13 050	8400	8750	5650				
			(22 070)	(22 070)	(28 370)	(18 120)	(18 870)	(12 170)				
-3,0 m (-10 ft)			16 250	16 250	11 950	8550	8850	5700				
			(35 270)	(35 270)	(28 270)	(18 420)	(19 120)	(12 370)				
-4,5 m (-15 ft)			12 700	12 700	9450	8900						
			(27 270)	(27 270)	(20 070)	(19 170)						
<i>Con brazo de 2,90 m (9 ft 6 in), pluma de 6,0 m (19 ft 8 in) y zapatas de 600 mm (24 in), menos el cucharón</i>												
6,0 m (20 ft)							5950	5950				
							(13 070)	(13 070)				
4,5 m (15 ft)					7950	7950	6750	6750	6200	4950		
					(17 170)	(17 170)	(14 720)	(14 720)	(13 570)	(10 620)		
3,0 m (10 ft)					10 350	9950	7900	6600	6750	4800		
					(22 320)	(21 570)	(17 120)	(14 270)	(14 670)	(10 320)		
1,5 m (5 ft)					12 400	9300	9850	6250	6850	4650		
					(26 770)	(20 120)	(19 420)	(13 570)	(14 770)	(10 020)		
Nivel del Suelo					13 350	9000	9300	6050	6700	4500		
					(28 970)	(19 420)	(20 020)	(13 070)	(14 520)	(9720)		
-1,5 m (-5 ft)			9250	9250	13 400	8900	9200	5950	6650	4450		
			(21 120)	(21 120)	(29 020)	(19 220)	(19 770)	(12 870)	(14 420)	(9620)		
-3,0 m (-10 ft)	10 800	10 800	15 400	15 400	12 550	9000	9200	6000				
	(24 280)	(24 280)	(35 170)	(35 170)	(27 220)	(19 420)	(19 870)	(12 970)				
-4,5 m (-15 ft)			14 550	14 550	10 600	9250						
			(30 870)	(30 870)	(22 720)	(19 970)						

250 VERSIÓN P

Si bien se proporcionan información general, imágenes y descripciones, es posible que algunas ilustraciones y algunos textos incluyan opciones y accesorios del producto que NO ESTÁN DISPONIBLES en todas las regiones; en algunos países, los productos y accesorios pueden requerir modificaciones o adiciones para garantizar el cumplimiento de las normas locales de esos países.

Capacidades de Elevación (continuación)

250 VERSIÓN P

Las **letras negritas** indican la capacidad limitada por el sistema hidráulico; las **letras delgadas** indican las capacidades limitadas por la estabilidad, en kg (lb). Todas las capacidades de elevación se basan en ISO 10567 (con refuerzo de potencia). Regímenes de trabajo calculados sobre el gancho de elevación del cucharón; máquina equipada con un contrapeso estándar ubicado en una superficie de apoyo uniforme y firme. La carga total incluye el peso de los cables, el gancho, etc. Las cifras no superan el 87 % de las capacidades hidráulicas o el 75 % del peso necesario para volcar la máquina.

DISTANCIA HORIZONTAL DESDE LA LÍNEA DE CENTRO DE ROTACIÓN

ALTURA DEL PUNTO DE CARGA	1,5 m (5 ft)		3,0 m (10 ft)		4,5 m (15 ft)		6,0 m (20 ft)		7,5 m (25 ft)		9,0 m (30 ft)	
	Hacia Delante	Hacia los Costados	Hacia Delante	Hacia los Costados	Hacia Delante	Hacia los Costados	Hacia Delante	Hacia los Costados	Hacia Delante	Hacia los Costados	Hacia Delante	Hacia los Costados
<i>Con brazo de 2,50 m (8 ft 2 in), pluma de 6,0 m (19 ft 8 in) y zapatas de 700 mm (28 in), menos el cucharón</i>												
6,0 m (20 ft)							6450	6450				
							(14 070)	(14 070)				
4,5 m (15 ft)					8650	8650	7150	6500	6550	4650		
					(18 570)	(18 570)	(15 570)	(14 020)	(14 320)	(10 020)		
3,0 m (10 ft)					11 000	9250	8200	6150	6700	4500		
					(23 620)	(19 970)	(17 770)	(13 320)	(14 420)	(9720)		
1,5 m (5 ft)					12 800	8650	9050	5850	6500	4350		
					(27 570)	(18 570)	(19 470)	(12 670)	(14 070)	(9370)		
Nivel del Suelo					13 350	9470	8850	5700	6400	4250		
					(28 970)	(18 170)	(19 020)	(12 270)	(13 820)	(9170)		
-1,5 m (-5 ft)			9650	9650	13 050	8400	8750	5650				
			(22 070)	(22 070)	(28 370)	(18 120)	(18 870)	(12 170)				
-3,0 m (-10 ft)			16 250	16 250	11 950	8550	8850	5700				
			(35 270)	(35 270)	(28 270)	(18 420)	(19 120)	(12 370)				
-4,5 m (-15 ft)			12 700	12 700	9450	8900						
			(27 270)	(27 270)	(20 070)	(19 170)						
<i>Con brazo de 2,90 m (9 ft 6 in), pluma de 6,0 m (19 ft 8 in) y zapatas de 700 mm (28 in), menos el cucharón</i>												
6,0 m (20 ft)							5780	5780				
							(12 660)	(12 660)				
4,5 m (15 ft)					7730	7730	6560	6560	6020	4810		
					(16 650)	(16 650)	(14 270)	(14 270)	(13 180)	(10 360)		
3,0 m (10 ft)					10 100	9900	7670	6480	6540	4650		
					(21 740)	(21 380)	(16 620)	(13 990)	(14 260)	(10 030)		
1,5 m (5 ft)					12 140	9230	8740	6150	6780	4480		
					(26 210)	(19 920)	(18 940)	(13 270)	(14 610)	(9670)		
Nivel del Suelo					13 100	8910	9260	5920	6640	4360		
					(28 380)	(19 190)	(19 930)	(12 790)	(14 310)	(9410)		
-1,5 m (-5 ft)			9370	9370	13 110	8830	9150	5830	6590	4310		
			(21 310)	(21 310)	(28 440)	(19 010)	(19 700)	(12 580)	(14 210)	(9310)		
-3,0 m (-10 ft)	10 880	10 880	15 560	15 560	12 290	8910	9190	5870				
	(24 440)	(24 440)	(35 430)	(35 430)	(26 620)	(19 200)	(19 800)	(12 670)				
-4,5 m (-15 ft)			14 230	14 230	10 320	9170						
			(30 600)	(30 600)	(22 130)	(19 770)						

Si bien se proporcionan información general, imágenes y descripciones, es posible que algunas ilustraciones y algunos textos incluyan opciones y accesorios del producto que NO ESTÁN DISPONIBLES en todas las regiones; en algunos países, los productos y accesorios pueden requerir modificaciones o adiciones para garantizar el cumplimiento de las normas locales de esos países.

250 VERSIÓN P

Capacidades de Elevación (continuación)

250 VERSIÓN P

Las letras **negritas** indican la capacidad limitada por el sistema hidráulico; las letras **delgadas** indican las capacidades limitadas por la estabilidad, en kg (lb). Todas las capacidades de elevación se basan en ISO 10567 (con refuerzo de potencia). Regímenes de trabajo calculados sobre el gancho de elevación del cucharón; máquina equipada con un contrapeso estándar ubicado en una superficie de apoyo uniforme y firme. La carga total incluye el peso de los cables, el gancho, etc. Las cifras no superan el 87 % de las capacidades hidráulicas o el 75 % del peso necesario para volcar la máquina.

DISTANCIA HORIZONTAL DESDE LA LÍNEA DE CENTRO DE ROTACIÓN

ALTURA DEL PUNTO DE CARGA	1,5 m (5 ft)		3,0 m (10 ft)		4,5 m (15 ft)		6,0 m (20 ft)		7,5 m (25 ft)		9,0 m (30 ft)	
	Hacia Delante	Hacia los Costados	Hacia Delante	Hacia los Costados	Hacia Delante	Hacia los Costados	Hacia Delante	Hacia los Costados	Hacia Delante	Hacia los Costados	Hacia Delante	Hacia los Costados
<i>Con brazo de 2,50 m (8 ft 2 in), pluma de 6,0 m (19 ft 8 in) y zapatas de 800 mm (32 in), menos el cucharón</i>												
6,0 m (20 ft)							6450	6450				
							(14 070)	(14 070)				
4,5 m (15 ft)					8650	8650	7150	6500	6550	4650		
					(18 570)	(18 570)	(15 570)	(14 020)	(14 320)	(10 020)		
3,0 m (10 ft)					11 000	9250	8200	6150	6700	4500		
					(23 620)	(19 970)	(17 770)	(13 320)	(14 420)	(9720)		
1,5 m (5 ft)					12 800	8650	9050	5850	6500	4350		
					(27 570)	(18 570)	(19 470)	(12 670)	(14 070)	(9370)		
Nivel del Suelo					13 350	9470	8850	5700	6400	4250		
					(28 970)	(18 170)	(19 020)	(12 270)	(13 820)	(9170)		
-1,5 m (-5 ft)			9650	9650	13 050	8400	8750	5650				
			(22 070)	(22 070)	(28 370)	(18 120)	(18 870)	(12 170)				
-3,0 m (-10 ft)			16 250	16 250	11 950	8550	8850	5700				
			(35 270)	(35 270)	(28 270)	(18 420)	(19 120)	(12 370)				
-4,5 m (-15 ft)			12 700	12 700	9450	8900						
			(27 270)	(27 270)	(20 070)	(19 170)						
<i>Con brazo de 2,90 m (9 ft 6 in), pluma de 6,0 m (19 ft 8 in) y zapatas de 800 mm (32 in), menos el cucharón</i>												
6,0 m (20 ft)							5780	5780				
							(12 660)	(12 660)				
4,5 m (15 ft)					7730	7730	6560	6560	6020	4860		
					(16 650)	(16 650)	(14 270)	(14 270)	(13 180)	(10 470)		
3,0 m (10 ft)					10 100	9990	7670	6540	6540	4700		
					(21 740)	(21 580)	(16 620)	(14 120)	(14 260)	(10 130)		
1,5 m (5 ft)					12 140	9320	8740	6210	6850	4530		
					(26 210)	(20 120)	(18 940)	(13 410)	(14 770)	(9780)		
Nivel del Suelo					13 100	9000	9360	5990	6710	4410		
					(28 330)	(19 390)	(20 150)	(12 920)	(14 470)	(9510)		
-1,5 m (-5 ft)			9370	9370	13 110	8920	9250	5890	6660	4360		
			(21 310)	(21 310)	(28 440)	(19 210)	(19 920)	(12 720)	(14 370)	(9410)		
-3,0 m (-10 ft)	10 880	10 880	15 560	15 560	12 290	9010	9190	5930				
	(24 440)	(24 440)	(35 430)	(35 430)	(26 620)	(19 400)	(19 860)	(12 810)				
-4,5 m (-15 ft)			14 230	14 230	10 320	9260						
			(30 600)	(30 600)	(22 130)	(19 970)						

250 VERSIÓN P

Si bien se proporcionan información general, imágenes y descripciones, es posible que algunas ilustraciones y algunos textos incluyan opciones y accesorios del producto que NO ESTÁN DISPONIBLES en todas las regiones; en algunos países, los productos y accesorios pueden requerir modificaciones o adiciones para garantizar el cumplimiento de las normas locales de esos países.

Cucharones 250 VERSIÓN P

Se ofrece una gama completa de cucharones para cumplir con una gran variedad de usos. Las fuerzas de excavación son con reforzador de potencia. Los cucharones están equipados con dientes estándar de la Serie TK de John Deere. Las cuchillas reemplazables y una variedad de dientes están disponibles en John Deere Parts. Los cortadores laterales opcionales agregan 150 mm (6 in) al ancho del cucharón. Las capacidades representan los valores para cucharones colmados según la SAE.

Tipo de Cucharón	Ancho del Cucharón		Capacidad del Cucharón		Peso del Cucharón		Fuerza de Excavación del Cucharón		Fuerza de Excavación del Brazo de 2,50 m (8 ft 2 in)		Fuerza de Excavación del Brazo de 2,90 m (9 ft 6 in)		Radio de Inclinación del Cucharón		Cantidad de Dientes
	mm	in	m ³	yd ³	kg	lb	kN	lb	kN	lb	kN	lb	mm	in	
Trabajo Severo	1690	66,5	1,80	2,35	1370	3020,33	189	42 489	158	35 520	—	—	1517	59,72	6

Equipo adicional

Referencias: ● Estándar ▲ Opcional o especial Consulte a su concesionario John Deere para obtener más información.

250 VERSIÓN

P Motor

- Sistema de autorregulación
- Dispositivo automático de tensión de correa
- Baterías (2 de 12 V)
- Tanque de recuperación de refrigerante
- Filtro dual de aire seco
- Control del motor electrónico
- Protector de ventilador (según SAE J1308)
- Refrigerante del motor a -37 °C (-34 °F)
- Apagado automático programable
- Filtro de combustible con separador de agua
- Filtro de aceite de paso total
- Turboalimentador con enfriador de aire de carga
- ▲ Ventilador hidráulico de enfriamiento por demanda
- 70 % (35°) de capacidad fuera de nivel
- Válvula para muestreo de aceite del motor
- ▲ Inyector eléctrico de éter para arranque en tiempo frío
- ▲ Inversor del ventilador hidráulico
- ▲ Calentador del refrigerante del motor
- ▲ Filtro de combustible para servicio severo

250 VERSIÓN

P Motor (continuación)

- ▲ Bomba de transferencia de combustible y prelimpiador
- #### Sistema Hidráulico
- Válvula de corrimiento reducido para descenso de la pluma, brazo adentro
 - Sección de válvula hidráulica auxiliar
 - Freno antirrotación automático accionado por resorte y liberado hidráulicamente
 - Ajuste del flujo hidráulico auxiliar desde el monitor
 - Levantamiento con potencia automática
 - Intervalo de cambio de aceite hidráulico de 5000 h
 - Válvula para muestreo de aceite hidráulico
 - ▲ Controles eléctricos y con servomandos auxiliares
 - ▲ Juego indicador de restricción del filtro hidráulico
- #### Tren de Rodaje
- Mando planetario con motores de pistón axial
 - Protectores de motor de propulsión
 - Freno de propulsión automático accionado por resorte y liberado hidráulicamente

250 VERSIÓN

P Tren de Rodaje (continuación)

- Guías de cadenas, rueda guía delantera y 3 adicionales
 - Propulsión de 2 velocidades con cambio automático
 - Rodillos de soporte superiores (2)
 - ▲ Zapatas con semigarras triples de 600 mm (24 in)
 - Zapatas con semigarras triples de 700 mm (28 in)
 - ▲ Zapatas con semigarras triples de 800 mm (32 in)
 - ▲ Guía de orugas para servicio pesado (HD)
 - ▲ Encubrimientos de alta definición
 - ▲ Protector de roca de largo completo
- #### Superestructura
- Espejos de la derecha, de la izquierda y de contrapeso
 - Cerraduras antivandalismo con llave de arranque: Puerta de cabina/Puertas de servicio/Caja de herramientas
 - Panel lateral para filtrar residuos
 - Filtros de combustible y de aceite del motor con montaje remoto
- #### Accesorios Delanteros
- Sistema de lubricación centralizada
 - Sellos contra suciedad en todos los pasadores del cucharón

Equipo adicional

Referencias: ● Estándar ▲ Opcional o especial Consulte a su concesionario John Deere para obtener más información.

250 VERSIÓN	
P	Accesorios Delanteros <i>(continuación)</i>
●	Menos pluma y brazo
●	Cojinetes impregnados en aceite
●	Placas de tope de resina reforzadas
●	Capa térmica de carburo de tungsteno en la unión del brazo y del cucharón
▲	Brazo de 2,50 m (8 ft 2 in)
▲	Brazo de 2,90 m (9 ft 6 in)
▲	Cucharón para HD, 1,8 m ³ (2,35 yd ³)
▲	Cucharón para HD, 1,0 m ³ (1,31 yd ³)
▲	Cucharón para SD, 1,2 m ³ (1,57 yd ³)
▲	Cucharón para SD, 1,5 m ³ (1,91 yd ³)
▲	Líneas auxiliares de alto flujo para brazo de 2,50 m (8 ft 2 in)
▲	Líneas auxiliares de alto flujo para brazo de 2,90 m (9 ft 6 in)
Estación del Operador	
●	Radio AM/FM
●	Control automático de climatización/aire acondicionado/calefacción/presurizador
●	Compartimento para guardar el manual del operador y el manual incorporados
●	Alfombrilla
●	Limpiaparabrisas delantero con velocidades intermitentes
●	Indicadores (iluminados): Refrigerante del motor/Combustible
●	Claxon eléctrico
●	Horómetro, eléctrico
●	Palanca de cierre hidráulico para todos los controles

250 VERSIÓN	
P	Estación del Operador <i>(continuación)</i>
●	Control de calentamiento hidráulico
●	Luz interior
●	Soporte grande para vaso
●	Centro de Información de la Máquina (MIC)
●	Selectores de modo (iluminados): Modos de potencia (3)/Modos de desplazamiento (2 con cambio automático)/Modo de trabajo (1)
●	Monitor LCD multifunción en color con: Capacidad de diagnóstico/Capacidades de varios idiomas/Seguimiento del mantenimiento/Reloj/Monitoreo del sistema con funciones de alarma: Indicador de autorregulación, luz indicadora de restricción del filtro de aire del motor, control del motor, luz indicadora de temperatura del refrigerante del motor con alarma sonora, luz indicadora de la presión del aceite del motor con alarma sonora, luz indicadora de poca carga del alternador, luz indicadora de combustible bajo, indicador de alerta de código de falla, pantalla de índice de consumo de combustible, indicador de modo del limpiaparabrisas, indicador de luces de trabajo encendidas e indicador de modo de trabajo
●	Alarma de movimiento con interruptor de cancelación (según SAE J994)
●	Protección Contra Caída de Objetos (FOPS) Nivel 1 (ISO 10262)

250 VERSIÓN	
P	Estación del Operador <i>(continuación)</i>
●	Estructura Protectora Contra Vuelcos (ROPS) (ISO 12117-2)
●	Interruptor de refuerzo de alimentación en palanca de la consola derecha
●	Interruptores de control hidráulico auxiliar en la palanca derecha de la consola
●	Patrón de controles de 2 palancas SAE
●	Cinturón de seguridad retráctil de 51 mm (2 in)
●	Vidrio polarizado
●	Escotilla superior polarizada transparente
●	Compartimento para bebidas calientes/frías
▲	Asiento de suspensión neumática con calefacción
Sistema Eléctrico	
●	Alternador de 80 A
●	Circuitos de fusibles múltiples de tipo lámina
●	Coberturas para el terminal positivo de la batería
●	Sistema de comunicación inalámbrico JDLink™ (disponible en países específicos; consulte a su concesionario para obtener detalles)
▲	Cámara retrovisora
Luces	
●	6 luces LED (2 en la cabina/2 montadas en la pluma/1 en caja de herramientas/1 en el bastidor trasero)

Si bien se proporcionan información general, imágenes y descripciones, es posible que algunas ilustraciones y algunos textos incluyan opciones y accesorios del producto que NO ESTÁN DISPONIBLES en todas las regiones; en algunos países, los productos y accesorios pueden requerir modificaciones o adiciones para garantizar el cumplimiento de las normas locales de esos países.

La potencia neta del motor es con el equipo estándar, que incluye el filtro de aire, el sistema de escape, el alternador y el ventilador enfriador en condiciones de prueba especificadas según ISO 9249. No se requiere una reducción de potencia hasta los 3050 metros (10 000 ft) de altitud. Las especificaciones y el diseño están sujetos a modificaciones sin previo aviso. En los casos que corresponda, las especificaciones cumplen con las normas SAE. A menos que se indique lo contrario, estas especificaciones se basan en una unidad con 991 mm (39 in), 1,8 m³ (2,35 yd³), cucharón para servicio pesado de 1370 kg (3018 lb); brazo para servicio pesado de 2,5 m (8 ft 2 in); pluma de 6,0 m (19 ft 8 in); contrapeso de 5112 kg (11 270 lb), zapatas de semigarra triple de 600 mm (24 in), tanque de combustible lleno y operador de 79 kg (175 lb).



ME250PABLA (25-06)

